



อุดมศึกษาพัฒนารักษ์ถิ่น ปี 2566

การพัฒนาและออกแบบผลิตภัณฑ์กระเป๋าผ้าทอพื้นเมืองแบรนด์เลอค่า
กลุ่มอั่งงานผ้า



ทีม Business & Com.Arts

บูรณาการคนสามช่วงวัย ผลักดันกระเป๋าผ้าทอพื้นเมืองสู่ตลาดออนไลน์
คณะวิทยาการจัดการและเทคโนโลยีสารสนเทศ มหาวิทยาลัยนครพนม

คำนำ

กลุ่มฮักงานผ้า ศูนย์พัฒนาคุณภาพชีวิตและส่งเสริมอาชีพผู้สูงอายุจังหวัดนครพนม เข้าร่วมกิจกรรมโครงการออมสินยุวพัฒน์รักษ์ถิ่น ประจำปี 2566 ภายใต้หัวข้อ “การพัฒนาและออกแบบผลิตภัณฑ์กระเป๋าผ้าทอพื้นเมือง” โดยทีม “Business & Com. Arts” นักศึกษาสาขาวิชาการจัดการและนักศึกษานิติศาสตร์ดิจิทัล คณะวิทยาการจัดการและเทคโนโลยีสารสนเทศ มหาวิทยาลัยนครพนม สโลแกนของทีม “บูรณาการคนสามช่วงวัย ผลักดันกระเป๋าผ้าทอพื้นเมืองสู่ตลาดออนไลน์” ได้พัฒนาและออกแบบผลิตภัณฑ์กระเป๋าผ้าทอมือปักแป๊กภายใต้แบรนด์ “เลอค่า (LERKA)” ตามสโลแกนผลิตภัณฑ์ “ ‘ความสุข’ ที่ล้ำค่า by เลอค่า (LERKA) ” ที่ต้องการส่งมอบผลิตภัณฑ์ที่สวยงาม ผ่านความตั้งใจในการปักควิลท์ลายบนกระเป๋าผ้าทอพื้นเมืองงานแฮนด์เมด ที่ต้องการอนุรักษ์งานปักเย็บด้วยเทคนิคควิลท์ผ้าด้วยมือเพื่อให้เกิดลวดลายที่สวยงาม มีเอกลักษณ์ของชุมชน กลิ่นไอของคนที่องถิ่น ผ่านการออกแบบลวดลายชื่อ “ลายเกล็ดนาคา โขนงนี้” ที่เกิดจากการสกัดความคิดร่วมกันของกลุ่มที่ต้องการสื่อสารถึงความเป็นมาของความคิดความเชื่อ วัฒนธรรม ภูมิประเทศของคนในท้องถิ่น ผ่านการออกแบบลวดลายกระเป๋าของกลุ่มผู้สูงอายุที่เกิดความภาคภูมิใจในผลงานงานฝีมือของตนเอง

กลุ่มฮักงานผ้ามีความต้องการด้านการออกแบบลายกระเป๋าผ้าที่เป็นเอกลักษณ์ของกลุ่ม ชื่อผลิตภัณฑ์ ตราสินค้า การส่งเสริมการตลาด และการให้ความรู้เรื่องการคิดต้นทุน การทำบัญชีครัวเรือน เป็นการทำงานบูรณาการร่วมกันระหว่างกลุ่มฮักงานผ้า นักศึกษา อาจารย์ สถาบันวิจัยและพัฒนา มหาวิทยาลัยนครพนม และธนาคารออมสิน เพื่อให้ชุมชนมีการพัฒนาผลิตภัณฑ์อย่างต่อเนื่องและมีความเข้มแข็งยั่งยืน โดยกิจกรรมในครั้งนี้เป็นการทำงานร่วมกันของกลุ่มอาชีพฮักงาน และนักศึกษานิติศาสตร์ดิจิทัลและสาขาวิชาเทคโนโลยีสารสนเทศ คณะวิทยาการจัดการและเทคโนโลยีสารสนเทศ ที่บูรณาการการทำงานร่วมกันโดยสมาชิกมีงานปักเย็บกระเป๋าที่สวยงามประณีต นักศึกษามีศาสตร์ความรู้และทักษะด้านการออกแบบผลิตภัณฑ์ การสกัดอัตลักษณ์ของกลุ่ม การจัดการการตลาด การใช้เครื่องมือด้านการตลาดและการขายออนไลน์ เพื่อให้เกิดการแลกเปลี่ยนเรียนรู้ร่วมกัน

คณะทำงานขอขอบคุณ นางกรองกาญจน์ จันทินิตย์ รองประธานและคณะทำงานกลุ่มฮักงานผ้า นายวณกฤติ ส่องสิริส นักพัฒนาสังคม ศูนย์พัฒนาการจัดสวัสดิการสังคมผู้สูงอายุจังหวัดนครพนม กรมกิจการผู้สูงอายุ กระทรวงการพัฒนาสังคมและความมั่นคงของมนุษย์ สำนักงานพัฒนาชุมชนจังหวัดนครพนม สำนักงานอุตสาหกรรมจังหวัดนครพนม นางสาวสุรลักษณ์ บุตรโท สถาบันวิจัยและพัฒนา คณะวิทยาการจัดการและเทคโนโลยีสารสนเทศ มหาวิทยาลัยนครพนม ธนาคารออมสินสาขานครพนม ธนาคารออมสิน ภาค 10 และหน่วยงานภาคีอื่นๆ ที่ส่งเสริมและสนับสนุนการทำงานในครั้งนี้

สารบัญ

เรื่อง	หน้า
1. ชื่อโครงการย่อย	5
2. ชื่อทีมนักศึกษา สโลแกนของทีมและภาพถ่ายหมู่	5
3. ข้อมูลกลุ่มองค์กรชุมชน	6
4. หมวดและประเภทของผลิตภัณฑ์และบริการที่ได้รับการพัฒนา	7
5. ความสำคัญของประเด็นปัญหาหรือความต้องการของกลุ่มองค์กรชุมชน	8
6. วัตถุประสงค์การดำเนินงาน	8
7. กระบวนการทำงานในการเสริมสร้างและพัฒนาภูมิปัญญาท้องถิ่น	9
8. กระบวนการทำงานของนักศึกษาต่อการเสริมสร้างและพัฒนาภูมิปัญญาท้องถิ่น	22
9. การทำงานบูรณาการอย่างมีส่วนร่วม	23
10. ผลการดำเนินงาน	25
11. การประเมินผลสัมฤทธิ์โครงการโดยเปรียบเทียบ ก่อน-หลัง	27
12. เสียงสะท้อนและภาพถ่ายจากผู้มีส่วนได้เสีย	28
13. ปัญหา-อุปสรรคในการดำเนินงานและแนวทางแก้ไข	30
14. อาจารย์ที่ปรึกษาโครงการย่อย	30
15. ชื่อทีมนักศึกษาและข้อมูลของนักศึกษา	31
16. ภาพถ่าย	32
17. เอกสารประกอบโครงการ	
i. E-Posters	52
ii. Storyboard VTR	54
iii. คู่มือ	56
iv. Pocketbook	83





1. ชื่อโครงการย่อย การพัฒนาและออกแบบผลิตภัณฑ์กระเป๋าผ้าทอพื้นเมือง
2. ชื่อทีมนักศึกษา Business & Com. Arts
สโลแกนของทีม บูรณาการคนสามช่วงวัย ผลักดันกระเป๋าผ้าทอพื้นเมืองสู่ตลาดออนไลน์



ภาพสมาชิกกลุ่มฮักงานผ้ากับทีมนักศึกษา

3. ข้อมูลกลุ่มองค์กรชุมชน ประกอบด้วย

ชื่อกลุ่ม องค์กร ชุมชน	ที่อยู่ปัจจุบัน ที่สามารถติดต่อ ได้	เบอร์โทรศัพท์	Email	บัญชีเงินฝากธนาคารออมสิน			จำนวน สมาชิก (ราย)	จำนวน เงินออม (บาท)	ID LINE ของกลุ่ม	FACEBOOK & TIKTOK ของกลุ่ม
				ชื่อบัญชี	เลขที่บัญชี	ธนาคาร ออมสิน สาขา				
กลุ่ม ฮักงาน ผ้า	188/1 ถนน สุนทรวิจิตร ตำบลในเมือง อำเภอเมือง นครพนม จังหวัด นครพนม รหัสไปรษณีย์ 48000	0897119438	Lerkamit2023@gmail.com	นางกรอง กาญจน์ จันทนิตย์	055981435121	นครพนม	15	8,000.-	 LINE	 FACEBOOK  TIKTOK

4. หมวดและประเภทของผลิตภัณฑ์และบริการที่ได้รับการพัฒนา

หมวด	(1) กินดี	(2) อยู่ดี	(3) สวยดี	(4) ใช้ดี	(5) รักษ์ดี	(6) คิดดี
	อาหาร เครื่องดื่ม	ที่พัก โฮมสเตย์ ท่องเที่ยว ชุมชน	เครื่องประดับของที่ ระลึก ของตกแต่งบ้าน เสื้อผ้า เครื่องแต่งกาย	ผลิตภัณฑ์แปรรูป จากสมุนไพร เครื่องประเทินผิว ผลิตภัณฑ์สปา สิ่งของเครื่องใช้	การอนุรักษ์ขนบธรรมเนียมประเพณี สิ่งแวดล้อม หรือภูมิปัญญาท้องถิ่นให้คงอยู่สืบต่อไป	สินค้า บริการเชิง นวัตกรรม
ประเภทผลิตภัณฑ์/บริการ (ระบุว่าคืออะไรบ้าง)					กระเป๋าผ้าทอพื้นเมือง งานแฮนด์เมด ด้วย การอนุรักษ์งานปักเย็บด้วยเทคนิควิลิธผ้า ด้วยมือ ผ่านการออกแบบลวดลายชื่อ “ลาย เกล็ดนาคา โขงนที” ที่เกิดจากการสกัด ความคิดร่วมกันของกลุ่ม ที่ต้องการสื่อสารถึง ความเป็นมาของความคิด ความเชื่อ วัฒนธรรม ภูมิประเทศของคนในท้องถิ่น ผ่าน การออกแบบลวดลายกระเป๋าของกลุ่ม ผู้สูงอายุที่เกิดความภาคภูมิใจในผลงานงาน ฝีมือของตนเองและกลุ่มฮักงานผ้า	
สโลแกน ของผลิตภัณฑ์/บริการ (คำบ่งบอกถึงคุณลักษณะเด่นของ ผลิตภัณฑ์ เพื่อให้ลูกค้าจดจำได้ง่าย)					“ความสุข” ที่ล้ำค่า by เลอค่า (LERKA)	
ผลิตภัณฑ์/บริการ ได้รับมาตรฐานที่ ยอมรับได้ (ระบุ เช่น อย. เลขจดแจ้ง มผช. หรืออื่นๆ)					ผลิตภัณฑ์ต้นแบบ ปี 2565 กรมกิจการผู้สูงอายุ กระทรวงการพัฒนาสังคมและความมั่นคง ของมนุษย์	

5. ความสำคัญของประเด็นปัญหาหรือความต้องการของกลุ่มองค์กรชุมชน

นครพนมเป็นเมืองชายแดนริมฝั่งแม่น้ำโขงและเป็นเมืองนำอยู่ที่มีภูมิประเทศมีความงดงามด้านธรรมชาติ วิถีวัฒนธรรมความเป็นอยู่มีความหลากหลายของชาติพันธุ์ 8 ชนเผ่า 2 เชื้อชาติ ที่มีความโดดเด่นด้านประเพณีที่เป็นเอกลักษณ์เฉพาะท้องถิ่น ด้วยเหตุผลดังกล่าวจึงเป็นปัจจัยส่งเสริมให้ประชาชนในจังหวัดนครพนมมีอายุยืนยาว โดยมีจำนวนผู้สูงอายุที่อยู่ในภาวะพึ่งพิงมากขึ้น การพัฒนาคุณภาพชีวิตและความสามารถในการดูแลตัวเองด้านเศรษฐกิจมีความจำเป็นต่อการดำรงชีวิตของผู้สูงอายุ

ศูนย์พัฒนาคุณภาพชีวิตและส่งเสริมอาชีพผู้สูงอายุจังหวัดนครพนม โดยชมรมคลังสมอง/คลังปัญญา เป็นศูนย์รวมของผู้สูงอายุที่มีประสบการณ์หลากหลายสาขาวิชาซึ่งรวมถึงปราชญ์ชาวบ้าน มีเป้าหมายคือการรวบรวมและถ่ายทอดภูมิปัญญาที่ผ่านการศึกษารียนรู้และลงมือปฏิบัติจนเกิดเป็นความเชี่ยวชาญจากรุ่นสู่รุ่น ตลอดจนส่งเสริมอาชีพผู้สูงอายุเพื่อนำไปสู่คุณภาพชีวิตที่ดี

กลุ่มอาชีพจักสานผ้า ของศูนย์พัฒนาคุณภาพชีวิตและส่งเสริมอาชีพผู้สูงอายุจังหวัดนครพนม เริ่มจัดตั้งคณะทำงานประมาณต้นปี พ.ศ. 2565 มีคณะกรรมการ จำนวน 15 คน กลุ่มมีผลิตภัณฑ์คือ “กระเป๋าปักแป๊ก (Pickpack Bag)” มี 3 ขนาดคือ เล็ก กลาง ใหญ่ กระเป๋ามีรูปทรงสี่เหลี่ยม มีความหรูหรา สวยงาม ผลิตจากผ้าพื้นเมืองของชุมชนในพื้นที่จังหวัดนครพนมเป็นวัสดุธรรมชาติที่เหมาะสมกับการอนุรักษ์สิ่งแวดล้อม และมีผลิตภัณฑ์ “พวงกุญแจ” ที่นำเศษผ้าที่เหลือจากการทำกระเป๋าออกมาออกแบบเป็นพวงกุญแจ โดยมุ่งเน้นให้เป็นผลิตภัณฑ์สินค้าฝีมือของผู้สูงอายุ

ปัจจุบันกลุ่มจักสานผ้า ต้องการขยายกลุ่มลูกค้าจากผลิตภัณฑ์เดิมคือกระเป๋าปักแป๊ก เป็นสินค้าเฉพาะกลุ่มที่มีกลุ่มลูกค้าเป็นเพศหญิง ในวัยทำงานและผู้สูงอายุ ช่องทางการจัดจำหน่ายในวงแคบคือออกบูธจำหน่ายผลิตภัณฑ์และขายให้แก่สมาชิกในกลุ่ม ผลิตสินค้าตามออเดอร์ ดังนั้น กลุ่มจึงมีความต้องการที่จะออกแบบและพัฒนาผลิตภัณฑ์ใหม่ คือ “กระเป๋าซ้อปั้งจากผ้าขาวม้าผ้าทอมือพื้นเมืองของนครพนม” เป็นกระเป๋าที่สามารถใช้ได้ทุกเพศทุกวัย เป็นการขยายฐานลูกค้าจากเดิมและมีลูกค้ากลุ่มใหม่ๆ เพิ่มขึ้น โดยการมุ่งเน้นสร้างมูลค่าเพิ่มให้ผลิตภัณฑ์ด้วยการคัดสรรวัสดุที่ใช้ผลิตสินค้าจากชุมชนในท้องถิ่นของนครพนมเพื่อเป็นการส่งเสริมเอกลักษณ์และภูมิปัญญาของท้องถิ่นให้โดดเด่นด้านการออกแบบ การอนุรักษ์ภูมิปัญญาท้องถิ่น การสืบสานงานฝีมือของกลุ่มผู้สูงอายุเป็นการผลิตงานทำมือทุกขั้นตอน เกิดการกระจายรายได้ไปยังชุมชนต่างๆ ในนครพนม นอกจากนี้ ผลิตภัณฑ์ใหม่ยังต้องการการสร้างแบรนด์สินค้าให้เป็นที่รู้จัก ผ่านการบอกเล่าเรื่องราวของผลิตภัณฑ์ กระเป๋าผ้าทอพื้นเมือง อีกทั้งกลุ่มผู้สูงอายุเมื่อผลิตสินค้าเสร็จมีช่องทางการจัดจำหน่ายเพียงช่องทางออนไลน์ คือ การออกบูธโชว์ผลิตภัณฑ์และการขายให้แก่สมาชิกภายในกลุ่ม แต่ยังคงขาดช่องทางการจัดจำหน่ายแบบออนไลน์ ด้วยการสร้างคอนเทนต์ผ่านสื่อสังคมออนไลน์ต่างๆ และด้วยกลุ่มจักสานผ้า จัดตั้งในรูปแบบคณะทำงานเป็นกลุ่มจึงควรเห็นความสำคัญของการจัดทำบัญชีรายรับและรายจ่ายของกลุ่มและบัญชีครัวเรือนของสมาชิกในกลุ่ม

6. วัตถุประสงค์การดำเนินงาน

- 1) เพื่อออกแบบและพัฒนาผลิตภัณฑ์ใหม่
- 2) เพื่อสร้างแบรนด์ผลิตภัณฑ์ใหม่ให้เป็นที่รู้จัก
- 3) เพื่อเพิ่มช่องทางการจัดจำหน่าย
- 4) เพื่อเพิ่มยอดขาย ร้อยละ 50

7. กระบวนการทำงานในการเสริมสร้างและพัฒนาภูมิปัญญาท้องถิ่น

- 1) ประชุมชี้แจงรายละเอียดโครงการให้นักศึกษาทราบและร่วมกันเสนอความคิดเห็นในเบื้องต้น



- 2) ประชุม วางแผน ร่วมกันระหว่างกลุ่มชุมชน อาจารย์ นักศึกษา และภาคีเครือข่าย เพื่อสอบถามความต้องการของกลุ่ม และอาจารย์และนักศึกษาถอดบทเรียนจากการประชุมร่วมกับกลุ่ม เพื่อวิเคราะห์ความต้องการและวางแผนการดำเนินงาน



3) จัดอบรมให้แก่กลุ่มชุมชนและนักศึกษาเพื่อหาอัตลักษณ์ของกลุ่มในการสเก็ตช้อแบรนด์ ตราสินค้า



- 4) รับฟังข้อเสนอแนะจากทาง ธนาคารออมสินภาค 10 และผู้บริหารสถาบันวิจัยและพัฒนา มหาวิทยาลัยนครพนม และดำเนินการประชุมหารือเพื่อปรับแก้ไขกิจกรรม



5) ร่วมกับกลุ่มใน การออกแบบลายกระเป๋า โดยวิธีการครีเอทีฟลายผ้า

ชื่อลาย “เกล็ดนาคา โขนงที”

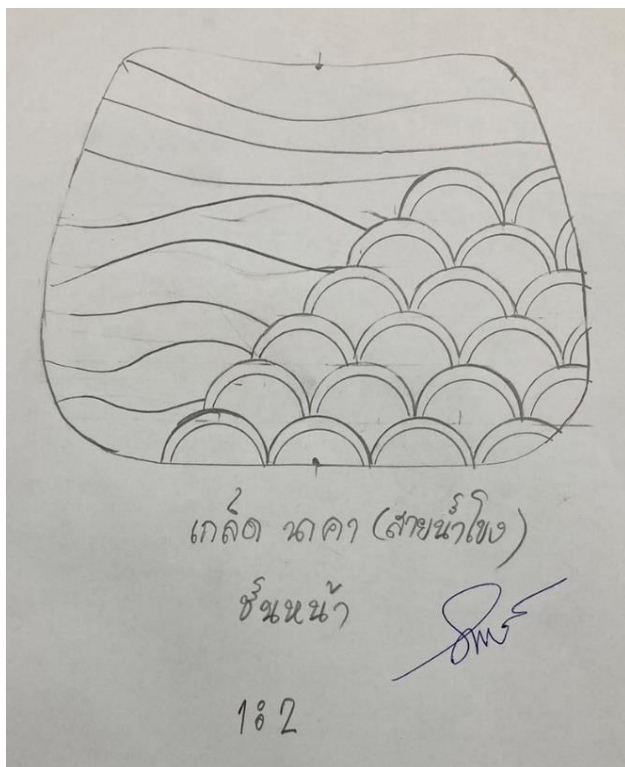
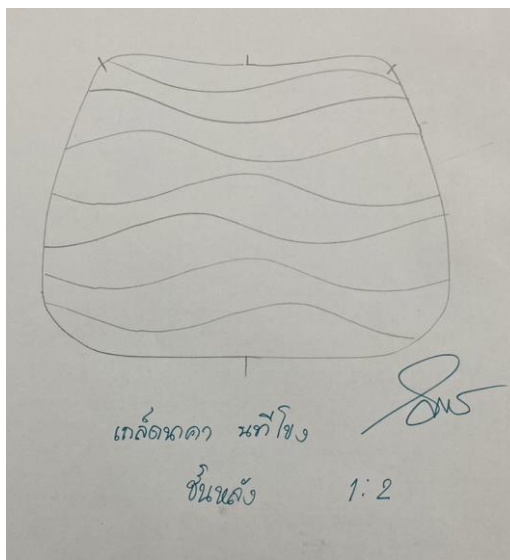
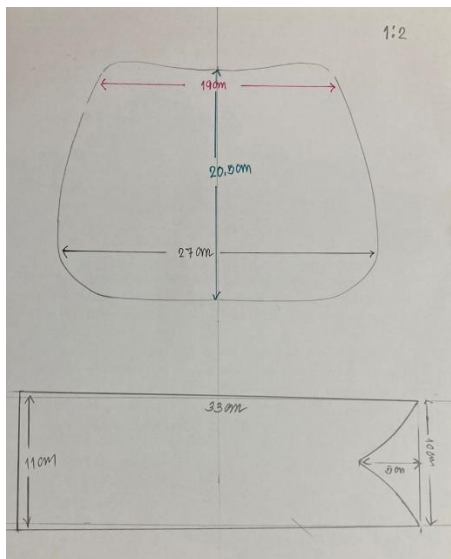

LERKA
Luxury Brand

1390.-

990.-

690.-

กระเป๋าผ้าลายเกล็ดนาคา โขนงที และบรรยากาศการเย็บกระเป๋า



สาวตาสายที่นักเรียนส่งมอบกระเป๋าที่มีชื่อว่า “เกล็ดนาคา โขนงที” มีสาวตาสายที่เป็นเกล็ดและลายแม่หัวโขนง ที่แสดงถึงพญาศรีสัตตนาคราช สิ่งศักดิ์สิทธิ์ที่คนนครพนมเคารพบูชา โดยมีความเชื่อและผูกพัน อยู่กับองค์พญานาค เหมือนกับความผูกพัน ในแม่หัวโขนง



นักศึกษาเรียนการตัด เย็บ และปักควิลท์ลายกระเป๋าจากคุณแม่ในกลุ่มฮักงานผ้า

6) ผลิตป้ายตราสินค้า ให้แก่กลุ่ม



7) จัดทำช่องทางการจัดจำหน่ายทางสื่อออนไลน์ ได้แก่ Facebook, Line, Tiktok

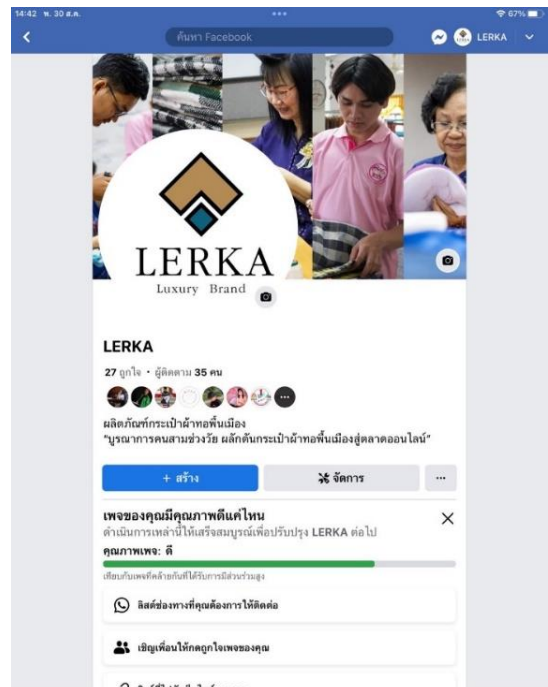

Facebook



Facebook

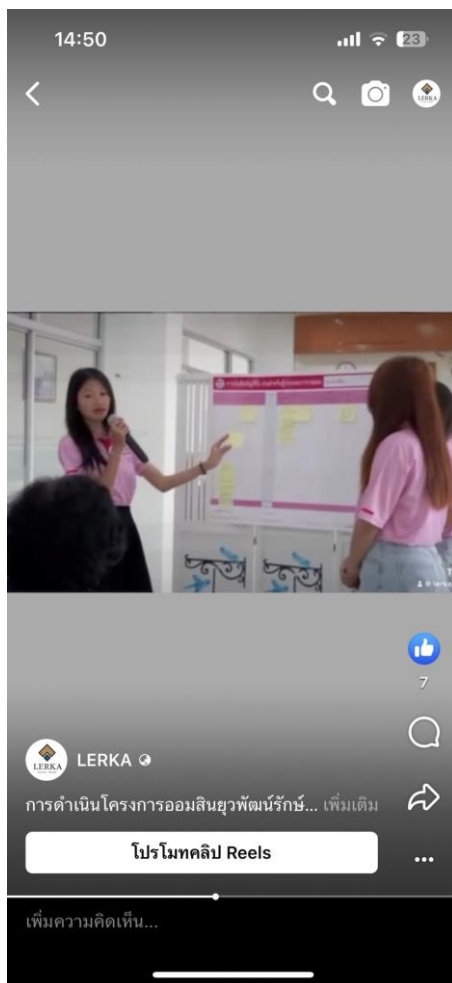
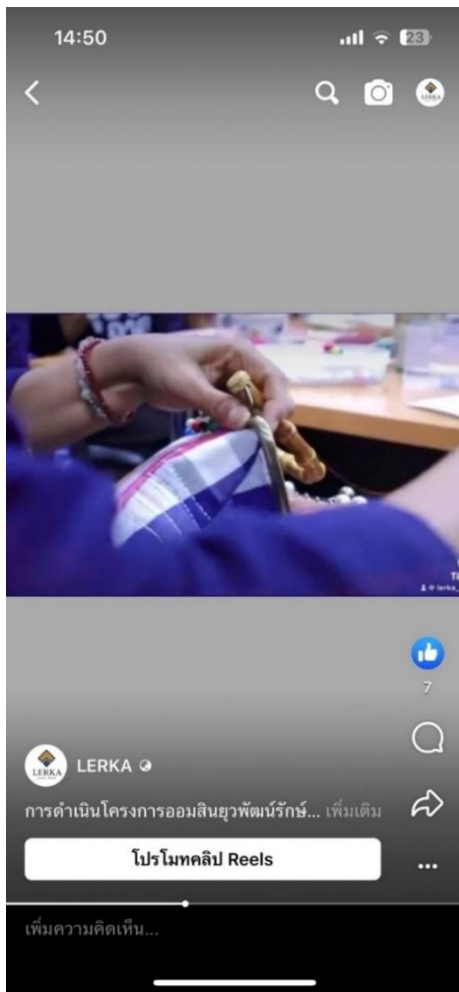

Reels

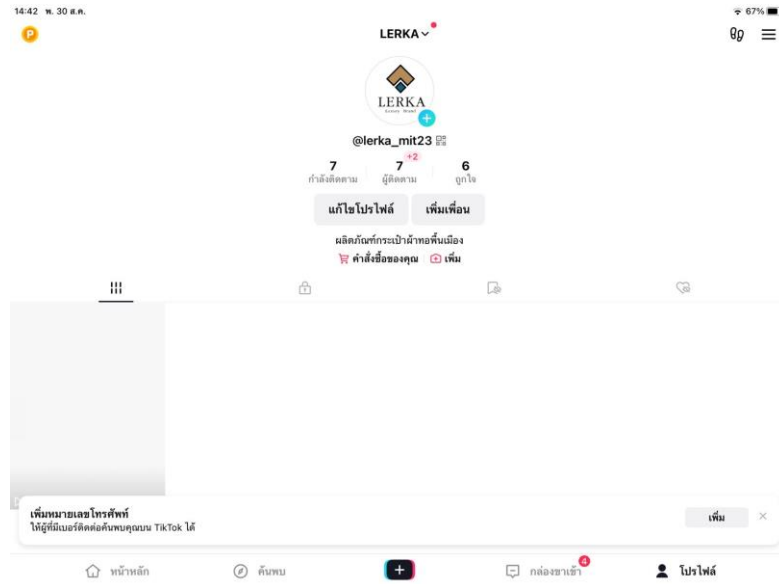

TikTok

8) อบรมถ่ายภาพการโฆษณาเพื่อการประชาสัมพันธ์สินค้า



สถาบันวิจัยและพัฒนา มหาวิทยาลัยนครพนม จัดอบรมการถ่ายภาพให้แก่สมาชิกกลุ่ม

9) ส่งมอบ อุปกรณ์ไลฟ์สด ให้แก่สมาชิกกลุ่ม และทำการอบรมการใช้เครื่องมือและวิธีการไลฟ์สด และ จัดทคู่มือการใช้งานแบบง่ายให้แก่กลุ่ม



10) ลงพื้นที่ เลือกซื้อผ้าพื้นเมือง ของนครพนม ทางกลุ่มและนักศึกษาให้ความสำคัญในการคัดเลือกซื้อผ้าทอ



11) เสนอและจัดทำ ชุดคิทของกระเป๋ เพื่อให้นักกลุ่มใช้ในการสาธิตในการจัดอบรมและจัดจำหน่ายให้แก่ผู้เข้าอบรมได้มีประสบการณ์ในการทำกระเป๋าของตนเองและนำกลับเพื่อใช้เองหรือเป็นของฝากได้



12) จัดจำหน่ายสินค้าทั้งแบบออฟไลน์และออนไลน์

จัดจำหน่ายสินค้าทั้งแบบออฟไลน์



จัดบูธจำหน่ายสินค้า และขายแบบทางตรงพร้อมนำสมาชิกกลุ่มส่งมอบสินค้าให้แก่ลูกค้าด้วยตนเอง

จัดจำหน่ายสินค้าทั้งแบบออนไลน์



นักศึกษาไลฟ์สดขายสินค้าผ่านเฟซบุ๊ก โดยแนะนำผลิตภัณฑ์แบรนด์เลอค่า ซึ่งเป็นผลิตภัณฑ์ของกลุ่มอภังการผ้า กลุ่มผู้สูงอายุ ที่รวมตัวกันพัฒนาและออกแบบผลิตภัณฑ์ ร่วมกันได้งานกระเป๋าผ้าทอพื้นเมืองของ จังหวัดนครพนม ชื่อลายเกล็ดนาคาโขงนที



สอนตัวแทนกลุ่มฮักงานผ้าไลฟ์สดขายสินค้าผ่านเฟซบุ๊ก



ไลฟ์สดขายสินค้าผ่าน Facebook

8. กระบวนการทำงานของนักศึกษาต่อการเสริมสร้างและพัฒนาภูมิปัญญาท้องถิ่น

ที่	ประเภท ผลิตภัณฑ์/ บริการ	(1) พัฒนา คุณภาพ วัตถุดิบ	(2) การพัฒนา นวัตกรรม ผลิตภัณฑ์/ บริการ	(3) การออกแบบ บรรจุภัณฑ์/ แบรนด์/โลโก้	(4) การพัฒนาและ ปรับปรุงการ ผลิตภัณฑ์/บริการ	(5) การจัดทำบัญชี ต้นทุนกลุ่ม	(6) การจัดทำบัญชี ครัวเรือน (ส่วนบุคคล)	(6) ช่องทางการตลาด (online-offline)
1	กระเป๋าผ้าทอ มือพื้นเมือง	คัดสรรวัตถุดิบ -เลือกใช้ผ้า ทอพื้นเมือง โดยใช้ผ้าจาก ชุมชนใน ท้องถิ่น นครพนม -ใช้ใย สังเคราะห์อัด แผ่นขนาด 250 แกรม เพื่อเพิ่มความ นูน ความหนา ทำให้กระเป๋า มี มิติ	-เทคนิค การควิลท์ผ้าด้วย มือ เป็นงาน แฮนด์เมคเย็บมือ และควิลท์ ลวดลายผ้า	ออกแบบแบรนด์ ผลิตภัณฑ์และโลโก้ “LERKA”  LERKA Local Brand ออกแบบป้ายชื่อ แบรนด์ โดยให้ กลุ่มและนักศึกษา มีส่วนร่วมในการ ออกแบบเพื่อให้ชื่อ แบรนด์เป็นที่จดจำ และสร้าง ภาพลักษณ์ให้ แบรนด์	พัฒนาและออกแบบ ลายกระเป๋าด้วย การควิลท์ลายผ้าที่ เป็นเอกลักษณ์ของ กลุ่มจากการสกัด ความคิดร่วมกันด้วย “ลายเกล็ดนาคา โขงนที” ลายควิลท์ ผ้าใหม่ที่มาจากการ ระดมความคิดเห็น ของสมาชิกในกลุ่ม เพื่อค้นหาอัตลักษณ์ ของกลุ่ม	อบรมให้ความรู้เรื่อง การคิดต้นทุน วัตถุดิบ การทำ บัญชีรายรับ- รายจ่าย และบัญชี กลุ่ม โดยนักศึกษา นำเสนอในรูปแบบ ให้กลุ่มมีส่วนร่วมใน การคิดต้นทุนของ ผลิตภัณฑ์สินค้า การให้บริการ และ ค่าใช้จ่ายต่างๆ ที่ เกิด	แนะนำให้ สมาชิกในกลุ่ม จัดทำบัญชี รายรับ-รายจ่าย ครัวเรือนและ ส่วนบุคคลของ ตนโดยทดลอง ลงรายการรับ- จ่ายอย่างง่ายลง สมุดที่ธนาคาร ออมสิน ภาค 10 แจกให้ สมาชิกในกลุ่ม ทุกคน	offline : บูชขายสินค้า ขายทางตรงโดยสื่อ บุคคล online : 1. Line 2. Facebook 3. Tiktok

9. การทำงานบูรณาการอย่างมีส่วนร่วม ระหว่าง กลุ่มองค์กรชุมชน นักศึกษา สถาบันอุดมศึกษา ธ.ออมสิน และหน่วยงานพันธมิตรในพื้นที่

ที่	หน่วยงาน	ชื่อหน่วยงาน	การทำงานบูรณาการอย่างมีส่วนร่วม อะไรบ้าง
1	กลุ่มองค์กรชุมชน	ชื่อกลุ่ม: กลุ่มฮักงานผ้า	<p>ทีมนักศึกษาสอบถามปัญหาและความต้องการของกลุ่มชุมชน ทราบความต้องการว่าสินค้ายังไม่มีชื่อแบรนด์ ตราสินค้า แต่เรียกตามการใช้งานว่ากระเป๋าปักแป๊ก ซึ่งมีผู้จัดจำหน่ายเป็นจำนวนมาก ทีมศึกษานำเสนอให้มีแบรนด์และตราสินค้า เพื่อสร้างการจดจำและภาพลักษณ์ที่ดีของผลิตภัณฑ์ จึงได้มีการบูรณาการร่วมกันระหว่าง กลุ่มชุมชน อาจารย์และนักศึกษา ทำให้ได้ชื่อแบรนด์ “LERKA” ที่บ่งบอกถึง สูงค่า ยอดเยี่ยม ดีเลิศ โทนสีทอง สีน้ำเงิน ร่วมกันออกแบบลายกระเป๋าใหม่ โดยการปักควิลท์ลงบนผ้า เพื่อให้เกิดลวดลาย มีมิติ และผลิตภัณฑ์ ที่เป็นเอกลักษณ์ของกลุ่มชุมชน</p> <p>กลุ่มให้ความร่วมมือในการอบรมการคิดต้นทุน การทำบัญชีครัวเรือน โดยนักศึกษาจัดกิจกรรมแบบมีส่วนร่วม ทดแทนการสอน โดยให้กลุ่มร่วมระดมความคิดเห็น และเขียนรายรับ รายจ่ายของกลุ่ม แล้วนำเสนอร่วมกันตลอดจนการคิดต้นทุนการผลิตกระเป๋าหนึ่งใบ และการจัดทำช่องทางการจัดจำหน่ายทางสื่อสังคมออนไลน์ต่างๆ</p>
2	นักศึกษา	ชื่อทีมนักศึกษา : Business & Com. Arts	<p>ประชาสัมพันธ์และรับสมัครนักศึกษาเข้าร่วมโครงการ โดยในปีนี้เป็นการทำงานบูรณาการการทำงานร่วมกันของ “นักศึกษาสาขาวิชา การจัดการและสาขาวิชานิติศาสตร์ดิจิทัล” ลงพื้นที่ทำงานร่วมกับชุมชนเรื่อง การพัฒนาและออกแบบลายกระเป๋าโดยการควิลท์ลายผ้า และการสกัดอัตลักษณ์ชื่อผลิตภัณฑ์ โลโก้ การเพิ่มช่องทางการจัดจำหน่าย การสอนไลฟ์สด จัดทำคู่มือ การถ่ายภาพสินค้าเพื่อการโฆษณาและประชาสัมพันธ์ อบรมให้ความรู้เรื่องการคิดต้นทุน การทำบัญชีรายรับ-รายจ่าย</p>

ที่	หน่วยงาน	ชื่อหน่วยงาน	การทำงานบูรณาการอย่างมีส่วนร่วม อะไรบ้าง
3	สถาบันอุดมศึกษา	ชื่อสถาบันอุดมศึกษา : มหาวิทยาลัยนครพนม	ให้การสนับสนุน กำกับ ติดตาม คณะทำงาน ให้คำแนะนำปรึกษา อำนวยความสะดวก ในการลงพื้นที่แก่คณะทำงาน จัดกิจกรรมให้ออกบูธจำหน่ายสินค้า อบรมให้ความรู้เรื่องการผลิตสื่อออนไลน์ เพื่อเพิ่มมูลค่าให้กับผลิตภัณฑ์และการ ท่องเที่ยวของชุมชน จัดเวทีแลกเปลี่ยนเรียนรู้ ร่วมกัน
4	ธนาคารออมสิน	- ธนาคารออมสิน สาขา นครพนม - ธนาคารออมสิน ภาค 10	ให้การสนับสนุนงบประมาณ, ให้ความรู้ เรื่องการเงิน เรื่องการจัดทำบัญชีรายรับ- รายจ่าย ลงพื้นที่ แนะนำโครงการและติดตาม ความก้าวหน้าของการทำงานเพื่อสร้างความ น่าเชื่อถือให้แก่ทางกลุ่ม อำนวยความสะดวกด้านธุรกรรมทาง การเงินแก่ทางกลุ่มและนักศึกษา
5	หน่วยงานภาครัฐ	ชื่อหน่วยงาน : กรมกิจการ ผู้สูงอายุ กระทรวงการ พัฒนาสังคมและความมั่นคง ของมนุษย์	ให้คำแนะนำ อำนวยความสะดวกเรื่อง ข้อมูล และการใช้สถานที่ในการจัดกิจกรรม
6	หน่วยงานเอกชน	ชื่อหน่วยงาน : โรงแรมต่างๆ	ขอความอนุเคราะห์จัดวางสินค้าเพื่อขาย

10. ผลการดำเนินงาน

ที่	ด้าน	กระบวนการพัฒนา
1	การผลิต	<ul style="list-style-type: none"> - การคัดสรรวัตถุดิบผ้าทอพื้นเมืองของจังหวัดนครพนม โดยเลือกใช้ผ้าฝ้ายทอมือจากตำบลนาหว้า จังหวัดนครพนม นักศึกษาร่วมกับสมาชิกกลุ่มลงพื้นที่เลือกซื้อผ้าร่วมกัน เพื่อให้ได้ผ้าที่เป็นวัตถุดิบหลักที่มีคุณภาพ สวยงามและเป็นการกระจายรายได้ให้แก่ชุมชนในพื้นที่ เกิดเครือข่ายความร่วมมือร่วมกัน - เพิ่มการควิลท์ลายลงบนกระเป๋า โดยกลุ่มได้ออกแบบลายกระเป๋าชื่อ “ลายเกล็ดนาคา โขงนที” ที่เกิดจากการสกัดความคิดร่วมกันของกลุ่มร่วมกับทีมนักศึกษา ที่ต้องการสื่อสารถึงความเป็นมาของความคิด ความเชื่อ วัฒนธรรม ภูมิประเทศของคนในท้องถิ่น ผ่านการออกแบบลวดลายกระเป๋าของกลุ่มผู้สูงอายุที่เกิดความภาคภูมิใจในผลงานงานฝีมือของตนเองและกลุ่มฮักงานผ้า - ออกแบบและผลิตกระเป๋าเป็นเซ็ท ขนาดเล็ก กลาง ใหญ่ - จัดทำ “ชุดกระเป๋าคิท” ขายสำหรับกลุ่มลูกค้าที่ต้องการทำกระเป๋าเอง และทางนักศึกษาได้นำเสนอแนวคิดให้ใช้ชุดคิดแจกให้ผู้เข้ามาอบรมและศึกษาดูงานโดยคิดบวกในค่าเข้าศึกษาดูงานเพื่อสร้างประสบการณ์การทำกระเป๋าด้วยตนเองสำหรับลูกค้าที่มาศึกษาดูงาน - ตราสินค้าแบรนด์ “เลอค่า” ร่วมกันสลัดชื่อแบรนด์ร่วมกัน ภายใต้สโลแกน “ความสุข” ที่ล้ำค่า by เลอค่า (LERKA)
2	การจัดการ	การบริหารจัดการกลุ่ม การประสานงาน การรับรองเดอริ์กระบวนการผลิต การควบคุมคุณภาพการผลิต
3	การเงินการบัญชี	อบรมให้ความรู้แก่ชุมชนเรื่องการคิดต้นทุน การตั้งราคาสินค้า แนะนำการจัดทำบัญชีรายรับ-รายจ่าย และบัญชีกลุ่มอย่างต่อเนื่อง
4	การตลาด	<p>ระดมความคิดเห็นจากกลุ่มชุมชน อาจารย์ และนักศึกษา ร่วมคิดชื่อผลิตภัณฑ์ชื่อ “LERKA” ที่เกิดจากการอบรม การนำเสนอร่วมกันระหว่างกลุ่มชุมชนและนักศึกษา เป็นชื่อที่ไพเราะ มีความหมายดี ผนวกเข้ากับงานกระเป๋าที่เย็บมือทุกขั้นตอนเป็นงานแฮนด์เมค ทำด้วยมือ มีความประณีต และความละเอียดอ่อนในการปักควิลท์ลวดลายเส้นด้ายลงบนกระเป๋า</p> <p>ออกแบบโลโก้ ที่มีที่มาจากลวดลายของลายผ้าลายสก็อตที่ทักทอสอดประสานกันอย่างสวยงาม</p> <p>การสร้าง Brandstory เพื่อสื่อสารเรื่องราวและความเป็นมาของการปักควิลท์ลายบนกระเป๋าชื่อลาย “เกล็ดนาคา โขงนที”</p> <p>ผลิตสื่อ VTR เพื่อโฆษณาประชาสัมพันธ์ผ่านสื่อสังคมออนไลน์ การไลฟ์สดขายสินค้า</p> <p>ออกแบบร้านค้าออนไลน์ Facebook@ LERKA, LINE Official Account@ LERKA, tiktok @LERKA</p> <p>การวางแผนนำสินค้าออกบูธเพื่อจำหน่ายผลิตภัณฑ์และประชาสัมพันธ์กิจกรรมในโครงการออมสินยุวพัฒน์รักษ์ถิ่น</p>

ที่	ด้าน	กระบวนการพัฒนา
5	ช่องทางการจำหน่าย	<p>- ช่องทางออฟไลน์ เป็นช่องทางเดิมที่กลุ่มใช้โดยใช้สื่อบุคคล คือสมาชิกในกลุ่มผลิตเพื่อใช้เองและขายให้แก่เพื่อนสมาชิกในกลุ่ม ซึ่งเป็นผู้หญิงสูงอายุ และวางจำหน่ายในบูธของศูนย์ผู้สูงอายุ ซึ่งทีมนักศึกษาวิเคราะห์ว่า การขายแบบสื่อบุคคลยังสามารถมีลูกค้าให้ความสนใจควรรักษาฐานลูกค้าเดิมไว้ และเจาะกลุ่มลูกค้าใหม่ๆ ในพื้นที่เพิ่มโดยเฉพาะกลุ่มผู้หญิงในวัยทำงาน และการออกบูธขายสินค้า ตลอดจนวางจำหน่ายตามโรงแรมต่างๆ ที่มีชั้นขายสินค้าพื้นเมือง</p> <p>- ช่องทางออนไลน์ ขายผ่าน Facebook และการไลฟ์สดขายสินค้า แต่เพิ่มช่องทางการประชาสัมพันธ์เพื่อสร้างการรับรู้ผ่านทาง Reels, LINE Official Account, และ tiktok แต่ยังไม่เน้นขายทางนี้ เนื่องจากกลุ่มมีแต่ผู้สูงอายุจึงเลือกใช้เพียงช่องทาง FB ก่อน</p>
6	การอนุรักษ์สืบสานวัฒนธรรมภูมิปัญญาท้องถิ่น	<p>ส่งเสริมและอนุรักษ์สืบสานงานเย็บปักถักร้อย ที่เน้นการปักด้วยมือด้วยและควิลท์ลายผ้าเพื่อให้เกิดมิติ ความสุน เป็นงานประณีต ละเอียดอ่อน และสวยงาม โดยการรวมกลุ่มของผู้สูงอายุที่เล็งเห็นการพัฒนาตนเอง และการเรียนรู้อย่างต่อเนื่อง อนุรักษ์ และสืบสานการเย็บปักถักร้อยที่สืบสานกันมายาวนานให้คงอยู่สืบไป</p> <p>คุณแม่แม่ที่เป็นสมาชิกในกลุ่มได้ถ่ายทอดงานเย็บปักควิลท์ลายผ้าด้วยมือให้แก่น้องๆ ลูกๆ นักศึกษาได้ฝึกทำเพื่อให้รู้เทคนิค และสืบสานงานเย็บปักให้คงอยู่ต่อไป</p>
7	การเรียนรู้ด้านการตลาดออนไลน์	<ul style="list-style-type: none"> - อบรมเรื่องการสกัดอัตลักษณ์เพื่อให้ได้แบรนด์และตราสินค้า - อบรมให้ความรู้เรื่องเทคนิคการถ่ายภาพเพื่อการขายสินค้า - การอบรม BMC - การไลฟ์สดผ่าน Facebook เพื่อขายสินค้า - การทำเพจ Facebook - การทำคลิป Reels เพื่อโปรโมทสินค้าและกิจกรรมของกลุ่ม - การสร้าง tiktok
8	สร้างเครือข่ายความร่วมมือ	<ul style="list-style-type: none"> - แหล่งทอผ้าในชุมชนที่นาหว้า - โรงแรมต่างๆ เพื่อขอรหัสสินค้าเพื่อจำหน่าย - หน่วยงานภาครัฐและเอกชนที่เข้ามาศึกษาดูงานที่กลุ่มอัยงานผ้า <p>*** แนะนำสมาชิกจัดทำฐานข้อมูลเครือข่ายและลูกค้า ทั้งเครือข่ายการศึกษาดูงาน เครือข่ายแหล่งซื้อขายวัตถุดิบ และลูกค้า อาจเริ่มจากทำไลน์กลุ่ม ตามด้วยการจัดทำเอกสาร เพื่อเป็นช่องทางการประชาสัมพันธ์การทำงานและประชาสัมพันธ์ผลิตภัณฑ์ใหม่</p>

11. การประเมินผลสัมฤทธิ์โครงการโดยการเปรียบเทียบ ก่อน-หลัง

ที่	ตัวชี้วัด	จำนวน		เปรียบเทียบก่อน-หลัง		คิดเป็นร้อยละ
		ก่อน	หลัง	เพิ่มขึ้น	ลดลง	
1	ยอดขาย (บาท)	31,200	112,000	80,800		258
2	ต้นทุน/ค่าใช้จ่าย (บาท)	11,500	53,000	41,500		360
3	กำไรสุทธิ (บาท)	19,700	59,000	39,300		199
4	ผู้รับประโยชน์ (ราย)	1,200	3,000	1,800		150
5	การจดบันทึกบัญชีรับจ่าย (ราย)	8	15	7		87

หมายเหตุ กรณีเป็นการสืบสานขนบธรรมเนียม วัฒนธรรม ภูมิปัญญาท้องถิ่นให้คงอยู่สืบไป ซึ่งไม่สามารถวัดผลสัมฤทธิ์เป็นตัวเงินได้ จึงขอให้ท่านปรับตารางประเมินผลสัมฤทธิ์ได้ตามความเหมาะสม โดยจกต้องสื่อให้เห็นการพัฒนาและความยั่งยืน

ยอดขาย (ก่อน) เป็นยอดขาย ปี 2565 ซึ่งผลิตและเริ่มขายในกลุ่ม หมู่คนรู้จัก และปี 2566 เข้าร่วมโครงการ ออมสินยุวพัฒนารักษ์ถิ่น ปี 2566 มียอดขาย (หลัง) รวมประมาณการยอดขายที่รับออเดอร์ไว้แล้ว เท่ากับ 112,000 บาท เพิ่มขึ้นจากเดิม 80,800 บาท คิดเป็นร้อยละ 258

สินค้ามีต้นทุนเพิ่มขึ้นจากเดิมเนื่องจาก ต้นทุนวัตถุดิบราคาสูงขึ้น ปริมาณการผลิตต่อหน่วยเพิ่มขึ้น ค่าแรงการผลิตเพิ่มขึ้นเนื่องจากการปักควิลต์ลายเก๋ตีนาคา โขนงที่ มีความละเอียดขึ้นใช้เวลาเพิ่มขึ้นจากเดิม มีค่าการตลาด แต่ก็มียอดขายและกำไรเพิ่มขึ้น

ผู้รับผลประโยชน์เพิ่มขึ้น เดิมมีผู้รับผลประโยชน์ จำนวน 1,200 คน หลังเข้าร่วมโครงการมีผู้รับผลประโยชน์เพิ่มเป็นจำนวนเท่ากับ 3,000 คน เพิ่มขึ้นจำนวน 1,800 คน คิดเป็นร้อยละ 150 ที่จำนวนผู้รับผลประโยชน์เพิ่มขึ้นส่วนหนึ่งมาจาก ช่วงต้นปี 2566 กลุ่มฮักงานผ้า นำผลิตภัณฑ์กระเป๋าทอของกลุ่มเข้าร่วมประกวดและได้รับรางวัล “ผลิตภัณฑ์ต้นแบบของผู้สูงอายุ” จาก กรมกิจการผู้สูงอายุ ทำให้ผลิตภัณฑ์ของกลุ่มเป็นที่รู้จักเพิ่มขึ้น มีออเดอร์จากห้างร้านและมียอดขายเพิ่มขึ้น ประกอบกับสมาชิกในกลุ่มเป็นผู้มีความรู้ความสามารถในการเป็นวิทยากร ถ่ายทอดความรู้การผลิตกระเป๋าและผลิตภัณฑ์อื่นๆ อาทิ พวงกุญแจ ดอกไม้ประดิษฐ์ เป็นต้น ทำให้มีหน่วยงานราชการและกลุ่มอาชีพ/กลุ่มวิสาหกิจชุมชนต่างๆ ให้ความสนใจเข้ามาศึกษาดูงาน ทีมนักศึกษาเล็งเห็นศักยภาพของสมาชิกในกลุ่มจึงนำเสนอแนวทางให้กลุ่มจัดกิจกรรมการดูงานเป็นแพ็คเกจประกอบด้วย ผู้เข้าศึกษาดูงานจะได้เข้ารับการอบรมทำกระเป๋า โดยกลุ่มจัดเตรียม “ชุดคิทกระเป๋าผ้าทอมือแบรนด์เลอค่า” ให้ผู้เข้าอบรมได้ฝึกทำและนำผลงานตนเองกลับบ้านไปด้วย เป็นการเผยแพร่ผลงานของกลุ่ม สมาชิกเกิดความภาคภูมิใจในผลงานของตน มีการขายผ่านสื่อออนไลน์ มีการผลิตคอนเทนต์ผ่านช่องทางสื่อสังคมออนไลน์ เช่น Facebook Reels Line Tiktok ฯลฯ ซึ่งทางทีมนักศึกษาคาดว่าจำนวนผู้รับผลประโยชน์จะเพิ่มขึ้นอีกจากการที่กลุ่มเข้าร่วมโครงการออมสินยุวพัฒนารักษ์ถิ่น ปี 2566 เพราะกิจกรรมนี้จัดขึ้นและเผยแพร่ผ่านสื่อหลายช่องทางทั่วประเทศ

การสืบสานขนบธรรมเนียม วัฒนธรรม ภูมิปัญญาท้องถิ่นผ่านลายบนกระเป๋า “ลายเก๋ตีนาคา โขนงที่” มีการถ่ายทอดงานปักเย็บผ้าและการควิลต์ลายผ้าด้วยมือให้นักศึกษาและประชาชนทั่วไปที่สนใจทำให้งานปักและควิลต์ลายคงอยู่สืบไป

12. เสียงสะท้อนและภาพถ่ายจากผู้มีส่วนได้เสีย

(1) คำบอกเล่าความรู้สึกของ”กลุ่มองค์กรชุมชน” ต่อการทำงานของนักศึกษา

นางรองกาญจน์ จันทินิตย์
รองประธานกลุ่มฮักงานผ้า



กลุ่มอาชีพฮักงานผ้าเกิดจากการรวมตัวของผู้สูงอายุที่ขึ้นชอบงานฝีมือ เย็บปักถักร้อยมีผลิตภัณฑ์กระเป๋าปักปักปัก เดิมผลิตภัณฑ์ยังไม่มีชื่อ ผลิตภัณฑ์ ตราสินค้าและผลิตเพื่อใช้เองและขายในกลุ่ม พอนักศึกษาเข้ามาได้ช่วยในการออกแบบชื่อผลิตภัณฑ์ว่า “เลอค่า (LERKA)” และร่วมกันสกัดอัตลักษณ์ลวดลายกระเป๋าโดยการปักควิลท์ลายชื่อ “ลายเกล็ดนาคา โขงนที” เกิดจากการสกัดความคิดร่วมกันของกลุ่มที่ต้องการสื่อสารถึงความเป็นมาของความคิด ความเชื่อ วัฒนธรรม ภูมิประเทศของคนในท้องถิ่น ผ่านการออกแบบลวดลายกระเป๋าของกลุ่มผู้สูงอายุที่เกิดความภาคภูมิใจในผลงานงานฝีมือของตนเอง และสอนไลฟ์สดขายสินค้า

(2) คำบอกเล่าความรู้สึกของ “นักศึกษา” ต่อการทำงานร่วมกับชุมชน

นางสาวอลิสา อุดมกัน
นักศึกษาสาขาวิชาการจัดการ ชั้นปี 3
คณะวิทยาการจัดการและเทคโนโลยีสารสนเทศ



รู้สึกดีใจที่ได้นำความรู้มาช่วยพัฒนากลุ่ม และแลกเปลี่ยนเรียนรู้ ร่วมกันในการทำธุรกิจชุมชน ตั้งแต่ขั้นตอนการออกแบบ ผลิตภัณฑ์ ออกแบบโลโก้ ชื่อแบรนด์ การจัดทำบัญชี การนำ สินค้าออกสู่ตลาดออนไลน์ รวมถึงการสอนไลฟ์สด เพื่อเพิ่มช่องทาง การขายและเพิ่มยอดขายให้กับกลุ่ม และสิ่งที่ได้เรียนรู้ นอกจากการทำธุรกิจชุมชนแล้ว ก็ยังได้เรียนรู้การเย็บกระเป๋าผ้า ด้วยมือเป็นครั้งแรก ซึ่งก็เป็นสิ่งที่กลุ่มฮักงานผ้าได้เผยแพร่สู่ เยาวชนอย่างเราๆ ค่ะ

(3) คำบอกเล่าความรู้สึกของ “อาจารย์ที่ปรึกษา” ต่อการทำงาน



นางนิสากร พุทธรังค์
อาจารย์ประจำสาขาวิชาการจัดการ
คณะวิทยาการจัดการและเทคโนโลยีสารสนเทศ
มหาวิทยาลัยนครพนม

โครงการออมสินยุวพัฒน์รักษ์ถิ่น เป็นโครงการที่อาจารย์ที่ปรึกษานักศึกษา และชุมชน สามารถบูรณาการกิจกรรมที่ส่งเสริมและพัฒนาธุรกิจชุมชนให้เติบโตได้ อาทิ ด้านการพัฒนาผลิตภัณฑ์ การส่งเสริมการตลาด การคิดต้นทุน แผนธุรกิจ การไลฟ์สดขายสินค้า เป็นการฝึกนักศึกษาให้เรียนรู้การทำงานเป็นทีมและการทำธุรกิจแบบครบวงจร และรู้สึกดีใจที่มีโอกาสได้ทำงานร่วมกับคุณนำทุกคนในกลุ่มฮักงานผ้าที่พร้อมเรียนรู้และสนุกกับทุกกิจกรรมที่ลงมือทำ

ขอขอบคุณธนาคารออมสิน ธนาคารออมสินภาค 10 สถาบันวิจัยและพัฒนา มหาวิทยาลัยนครพนม และกลุ่มอาชีพฮักงานผ้า กรมกิจการผู้สูงอายุ กระทรวงการพัฒนาสังคมและความมั่นคงของมนุษย์ ที่สนับสนุนโครงการ

(4) คำบอกเล่าความรู้สึกของ “หน่วยงานภาคี” ต่อการมีส่วนร่วมในการพัฒนา



นายวรนกฤติ ส่องสีรส
นักพัฒนาสังคม
กรมกิจการผู้สูงอายุ
กระทรวงการพัฒนาสังคมและความมั่นคงของมนุษย์

กลุ่มอาชีพฮักงานผ้าเป็นกลุ่มที่มีผลิตภัณฑ์กระเป๋าผ้าทอมือที่สวยงาม แต่ยังมีขาดด้านการจัดการผลิตภัณฑ์และด้านส่งเสริมการตลาด สมาชิกของกลุ่มมีความพร้อมในการเรียนรู้และพัฒนาศักยภาพของตนเองจึงขอขอบคุณธนาคารออมสินและมหาวิทยาลัยนครพนม ที่มองเห็นศักยภาพของกลุ่ม

13. ปัญหา-อุปสรรคในการดำเนินงาน และ แนวทางการแก้ไข

ที่	ด้าน	ปัญหา-อุปสรรค	แนวทางการแก้ไข
1	วัตถุดิบ	ต้นทุนวัตถุดิบมีราคาสูงขึ้น	ได้ร่วมหารือกับกลุ่มและได้เสนอแนวทางแก้ไข ดังนี้ นำวัสดุเศษผ้าที่เหลือใช้มาผลิตสินค้าประเภทอื่นๆ เช่น พวงกุญแจ กระเป๋าที่มีขนาดเล็ก กลม ชุดคิท-ขนาดเล็ก สำหรับนักท่องเที่ยวหรือสำหรับกลุ่มเป้าหมายมาศึกษาดูงาน เป็นการสร้างประสบการณ์ใหม่ให้กลุ่มเป้าหมายที่มาศึกษาดูงานมีของขวัญที่ผลิตเองกลับไปด้วย กลุ่มยังได้ใช้วัสดุเหลือใช้ให้เกิดมูลค่าเพิ่ม
2	การตลาดออนไลน์	ยังไม่ให้ความสำคัญเรื่องการเพิ่มช่องทางการขายทางออนไลน์ และสมาชิกในกลุ่มเป็นผู้สูงอายุ ไม่มีทักษะเรื่องการขายผ่านช่องทางออนไลน์	ทีมนักศึกษาได้พูดคุยกับกลุ่ม ทางกลุ่มได้มอบหมายให้ตัวแทนหนึ่งคนมาเรียนรู้ และแนะนำสื่อสังคมออนไลน์ที่ใช้ง่าย มีเมนูภาษาไทย และแนะนำการใช้งานแบบง่ายๆ ก่อน ตลอดจนทำหน้าที่เป็นพี่เลี้ยงจนกว่าจะเรียนรู้ได้ในเบื้องต้น และ จัดทำ “คู่มือ” การใช้งานตลาดออนไลน์ เช่น FACEBOOK ฯลฯ เพื่อมอบให้กลุ่มไว้เป็นคู่มือทำงาน

14. อาจารย์ที่ปรึกษาโครงการย่อย

ที่	ชื่อ-สกุล	ตำแหน่ง	คณะ	เบอร์โทรศัพท์	Email
1	นางนิตาสกร พุทธวงศ์	อาจารย์	วิทยาการ จัดการและ เทคโนโลยี สารสนเทศ	061 239 6923	nsputawong@gmail.com
2	นายคงฤทธิ รุ่งรังษ	อาจารย์	วิทยาการ จัดการและ เทคโนโลยี สารสนเทศ	087 953 9355	kongrid.npu@gmail.com

15. ชื่อทีมนักศึกษา และ ข้อมูลของนักศึกษา

ชื่อทีมนักศึกษา Business & Com. Arts สโลแกนของทีม บูรณาการคนสามช่วงวัย ผลักดันกระเป๋าผ้าทอพื้นเมืองสู่ตลาดออนไลน์ ประกอบด้วย

ที่	รหัสนักศึกษา	ชื่อ-สกุล	ชื่อเล่น	คณะ	เบอร์โทรศัพท์	Email	ตำแหน่งในทีม นักศึกษา	หน้าที่งาน รับผิดชอบ
1	643070110181	นางสาวอลิสา อุดม กัน	ชิม่อน	วิทยาการฯ	0620075100	alisaudomkan@gmail.com	หัวหน้าทีม	วางแผนงาน
2	643070110173	นางสาวจิราภา วงศ์ ภาพสินธุ์	กระต่าย	วิทยาการฯ	0806796764	jirapawongkarasin13@gmail.com	เลขานุการ	งานเอกสาร
3	643070110207	นางสาวกุลธิดา อินท รักษ์	หมีว	วิทยาการฯ	0622750213	knthny123@gmail.com	เหรียญก	การเงินและบัญชี
4	654070110477	นางสาวณัฐวี ธาน ธารารโชติ	นัท	วิทยาการฯ	0821054746	beamnadnaree0924461705@gmail.com	ประสานงาน	ติดต่อประสานงาน
5	643070110066	นางสาวกมลวรรณ ธนดี	มายด์	วิทยาการฯ	0840275666	kamonwontanadee1234@gmail.com	การตลาด	Offline Marketing
6	643070110298	นายชวิน เข้มหา	ค็อป	วิทยาการฯ	0933979126	chawinn834@gmail.com	การตลาด	Online Marketing
7	633070510100	นายคณัสนันท์ แสง สุวรรณ	นั้	วิทยาการฯ	0659028684	khanatsanan1211@gmail.com	เทคโนโลยี-ผลิตสื่อ	ผลิต ตัดต่อ VTR
8	633070510175	นางสาวจุฬาลักษณ์ หงษ์ภู	จอย	วิทยาการฯ	0937911763	633070510175@npu.ac.th	พัฒนา-ออกแบบ	ออกแบบผลิตภัณฑ์ ตราสินค้า สื่อ
9	653070510181	นายวุฒิชัย สระ ทองกลาง	ไอ้ต	วิทยาการฯ	0931018571	oatwuttichai12@gmail.com	ช่างภาพ	ถ่ายภาพผลิตภัณฑ์ เพื่อการโฆษณา

16. ภาพถ่าย พร้อม คำอธิบายใต้ภาพในโครงการออมสินยุวพัฒน์รักษ์ถิ่น

ภาพการประชุมร่วมกับกลุ่มชุมชน



กลุ่มฮักงานผ้าและทีมนักศึกษาสาขาวิชาการจัดการและสาขาวิชานิติศาสตร์ดิจิทัล คณะวิทยาการจัดการและเทคโนโลยีสารสนเทศ มหาวิทยาลัยนครพนม ลงพื้นที่ประชุมร่วมกับสมาชิกกลุ่ม เพื่อจัดกิจกรรมและอบรมให้ความรู้ เรื่องการสกัดอัตลักษณ์ชื่อผลิตภัณฑ์ ตราสินค้า กระบวนการผลิต ด้านการตลาดและช่องทางการจัดจำหน่าย

ภาพการลงพื้นที่สำรวจความต้องการของนักศึกษากับกลุ่มชุมชน



กลุ่มอัยงานผ้าและทีมนักศึกษาสาขาวิชาการจัดการและสาขาวิชานิติศาสตร์ดิจิทัล คณะวิทยาการจัดการและเทคโนโลยีสารสนเทศ มหาวิทยาลัยนครพนม ลงพื้นที่ประชุมร่วมกับสมาชิกกลุ่ม เพื่อสำรวจความต้องการของกลุ่ม

กลุ่มชุมชนและภาพนักศึกษาที่ใส่เสื้อทีมยูวพัฒน์



ภาพการทำงานของทีมนักศึกษา

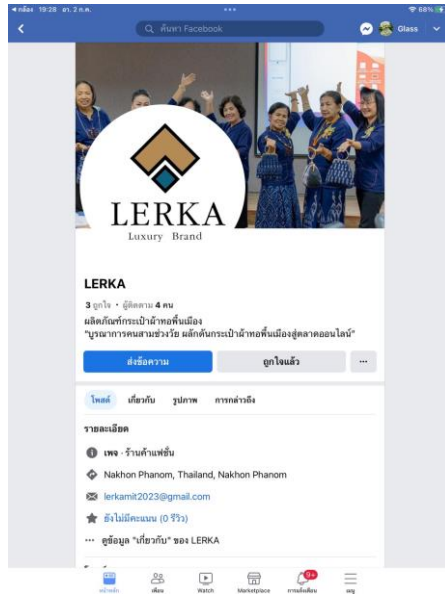
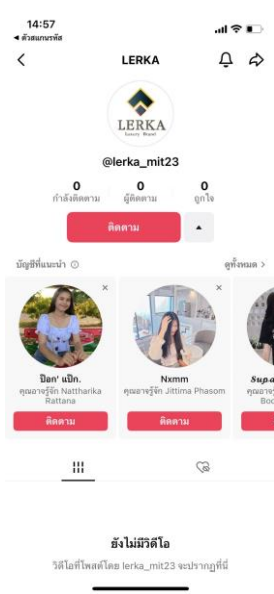
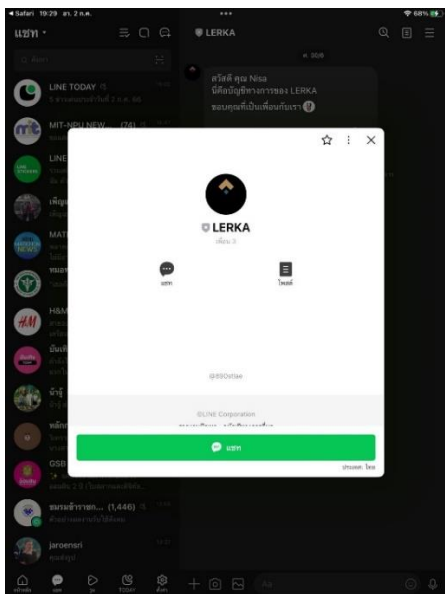

การออกแบบอัตลักษณ์องค์กรสำหรับพัฒนาสื่อประชาสัมพันธ์
ของผลิตภัณฑ์ในกลุ่มผู้สูงอายุ "ผ้ากอพิ่นเมือง" จังหวัดนครพนม

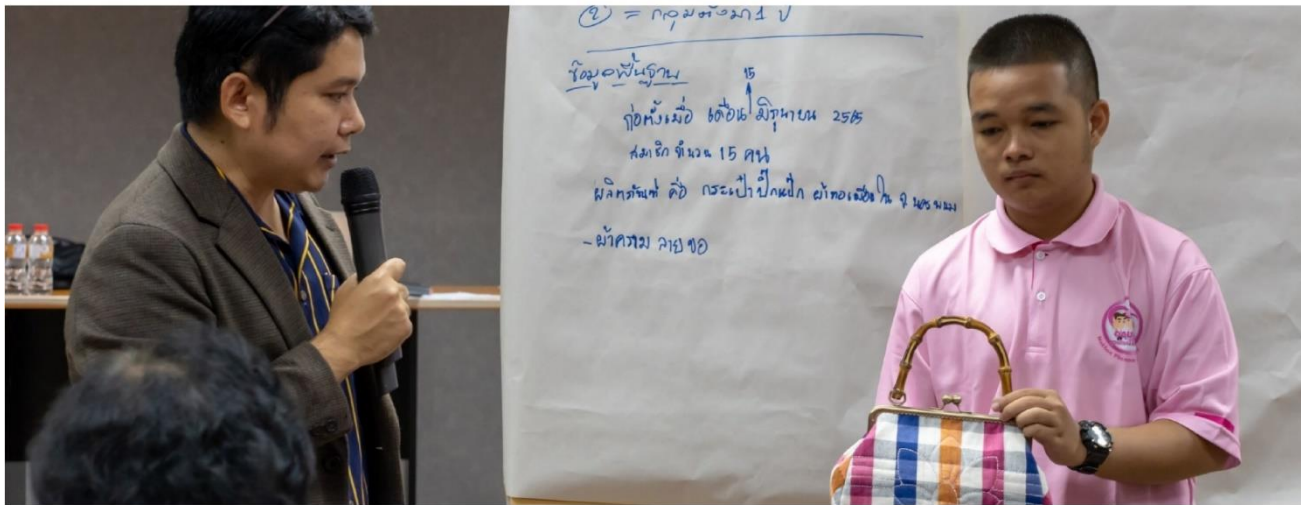

วิเคราะห์ข้อมูลและกำหนดวัฒนธรรม
และบุคลิกภาพของแบรนด์
(Culture and personality)

บูรณาการองค์ความรู้
ด้านการออกแบบอัตลักษณ์องค์กร
(Corporate Identity Design)

นำเสนออัตลักษณ์องค์กรให้มีความโดดเด่น
ในรูปแบบของสื่อต่างและมีลักษณะของการเล่าเรื่อง
(Story telling)

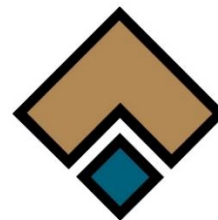

LERKA
Premium Brand

ภาพ X-Stand ทีมนักศึกษา+กลุ่มชุมชน

กิจกรรมเสริมสร้างและพัฒนาภูมิปัญญาท้องถิ่น
“อมสินยุวพัฒนริษัทถิ่น” ประจำปี 2566

กลุ่มอาชีพอ้งงานเฝ้า



ผลิตภัณฑ์กระเป่าผ้าทอพื้นเมือง
“บูรณาการคนสามช่วงวัย ผลิตคืน
กระเป่าผ้าทอพื้นเมืองสู่ตลาดออนไลน์”
ตำบลโนนเมือง อำเภอเมืองนครพนม
จังหวัดนครพนม

Line LERKA

Facebook LERKA

TikTok LERKA



ภาพไวเนล ที่ทำให้กลุ่มชุมชนภาพ X-Stand

กิจกรรมเสริมสร้างและพัฒนาภูมิปัญญาท้องถิ่น “ออมสินยุวพัฒน์รักษ์ถิ่น” ประจำปี 2566

กลุ่มอาชีพอักษงานผ้า

ผลิตภัณฑ์กระเป๋าผ้าทอพื้นเมือง

“บูรณาการคนสามช่วงวัย ผลิตคืนกระเป๋าผ้าทอพื้นเมืองสู่ตลาดออนไลน์”

Line LERKA 

Facebook LERKA 

TikTok LERKA 

ภาพวันนำเสนอโครงการย่อย



เมื่อวันที่ 2 มีนาคม 2566 ณ ห้องประชุมสถาบันวิจัยและพัฒนา มหาวิทยาลัยนครพนม ตัวแทนนักศึกษาจาก “ทีม Business & Com. Arts” เป็นการรวมตัวของนักศึกษาสาขาวิชาการจัดการและสาขาวิชานิติศาสตร์ดิจิทัล คณะวิทยาการจัดการและเทคโนโลยีสารสนเทศ มหาวิทยาลัยนครพนม นำเสนอโครงการพัฒนาและออกแบบกระเป๋าผ้าทอพื้นเมืองของกลุ่มฮักงานผ้า ภายใต้โครงการ “ออมสินยุวพัฒน์รักษ์ถิ่น ประจำปี 2566”

ภาพ X-Stand ผลสัมฤทธิ์ ที่ใช้ในวันปิดโครงการ



**กิจกรรมเสริมสร้างและพัฒนาภูมิปัญญาท้องถิ่น
“อมสินยุวพัฒนารักษ์ถิ่น” ประจำปี 2566**

กลุ่มอังกาณผ้า

ก่อนการพัฒนา



หลังการพัฒนา



กระเป๋าผ้าทอพื้นเมือง

ตัวชี้วัด	จำนวน		เปรียบเทียบก่อนหลัง		ร้อยละ
	ก่อน	หลัง	เพิ่มขึ้น	ลดลง	
ยอดขาย เพิ่มขึ้น (บาท)	31,200	112,000	80,800		258
ต้นทุน/ค่าใช้จ่าย ลดลง (บาท)	11,500	53,000	41,500		360
กำไรสุทธิ เพิ่มขึ้น (บาท)	19,700	59,000	39,300		199
ผู้รับประโยชน์ ตลอดห่วงโซ่อุปทาน (ราย)	1,200	3,000	1,800		150
การจดบัญชีรับ-จ่าย (ราย)	8	15	7		87

Line

Facebook

TikTok

LERKA

LERKA

LERKA



ภาพการสอนเพิ่มช่องทางการตลาดออนไลน์ให้กลุ่มชุมชน

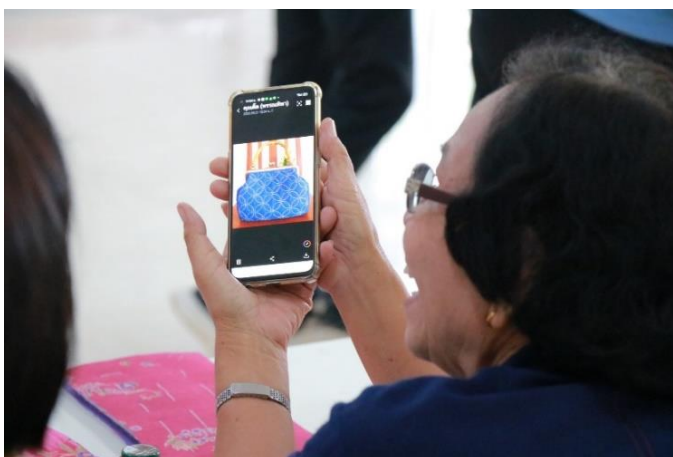
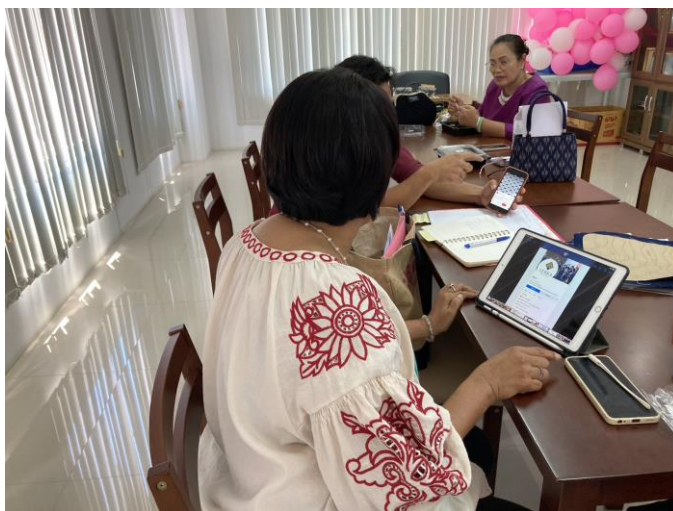

สอนการเข้าใช้งานช่องทางการจัดจำหน่ายผ่านทางสื่อสังคมออนไลน์ต่างๆ

ภาพการสอนจัดทำบัญชีต้นทุนกลุ่ม



นักศึกษาจัดกิจกรรมโดยให้กลุ่มชุมชนมีส่วนร่วมในการคิดและตอบคำถามเรื่องการคิดต้นทุนสินค้า สมาชิกได้เกิดการระดมสมอง ร่วมกันคิดต้นทุนสินค้า และลงรายการรายรับ-รายจ่ายอย่างง่าย

ภาพถ่ายสมุดบัญชีรับจ่ายที่มีการจดบันทึกเรียบร้อยแล้ว



ตัวแทนกลุ่มได้ลงรายการรายรับ-รายจ่ายของกลุ่มและสรุปกำไร-ขาดทุนประจำเดือน

ภาพผลิตภัณฑ์/บริการ (ก่อน)



จริง		
เงินฝาก B	กลุ่ม	12850
	ทุน	1000
		13850
กำไรต่อคน/เดือน		1980
เงินฝาก B		2480
ฝากออม (เงินทอง)		6410
		590
		7000
บาทเงินทุน		1500
รวมเงินฝาก B		8500
เงินฝาก B	8500	11600
- กลุ่ม		6000
- ทุน		3500
		8500
จริง	เงินกลุ่มออม/ธ มี	8476
	ฝาก B	6000
	ง/ล	3476
		8476
	หมายเหตุ: กลุ่มออม ตั้ง 500 บาท (คืนดอกเบี้ย)	

Handwritten notes on the right page of the notebook include: 3440, 408 54457, 408-115445-7, 6021-87733-1, and ๑๒/๑/๒๕๖๓.

กระเป๋าปักแบ็กที่ผลิตจากการนำผ้าที่ไม่ได้ใช้แล้วมาทำกระเป๋า เดิมจะมีขนาดเดียว ชื่อผลิตภัณฑ์ยังไม่มีแต่เรียกตามชื่อปักแบ็กของเสียงที่เปิด-ปิดกระเป๋า และใช้ชื่อตามชื่อกลุ่ม และมีการลงรายการบัญชีในสมุดส่วนตัวของตัวแทนกลุ่ม

ภาพผลิตภัณฑ์/บริการ (หลัง)



การออกแบบชื่อผลิตภัณฑ์ “LERKA” พร้อมตราสินค้า และมีการผลิตแท็กติดกระเป๋า และกระเป๋ามีการออกแบบลายของกลุ่มชื่อ “ลายเกล็ดนาคา” และนำเทคนิคการปักควิลท์ลายมาใช้เพื่อให้กระเป๋ามีมิติ ดูสวยงาม มีเอกลักษณ์ของกลุ่ม



File Name: VTR ออมสิน EXP1.mp4
 File Size: 215 MB (225,903,210 bytes)
 Resolution: 1920x1080 (16:9)
 Duration: 00:03:00

MPC-HC



ภาพร่างสตอรี่บอร์ดการถ่ายทำ VTR

LERKA
Luxury Brand

ออบสิน
ออบสิน

สินค้าแนะนำ

กระเป๋าผ้า กะทัดรัด ขนาด 16 นิ้ว

ราคาเพียง 690 บาท

“ราชเทวีคิดนาควงแห้ว”
ที่เกิดจากการสวดคิดร่วมกันของกลุ่ม ที่ต้องการสื่อสารถึงความเป็นมาของความคิด ความเชื่อ วัฒนธรรม
ภูมิประเทศของคณะในที่นี้ ผ่านการออกแบบลวดลายกระเป๋าของกลุ่มผู้สูงอายุที่เกิดความภาคภูมิใจในผลงาน
งานฝีมือของตนเอง กลุ่มช่างแพว

LERKA
LERKA
LERKA

e-poster design

ภาพการประชุมกลุ่ม



ทีมนักศึกษาและอาจารย์ มีการประชุม วางแผนการดำเนินงานตามโครงการออมสินยุวพัฒน์รักษ์ถิ่น

ภาพอาคารสำนักงานกลุ่ม/สถานที่ประชุมทีมของกลุ่ม

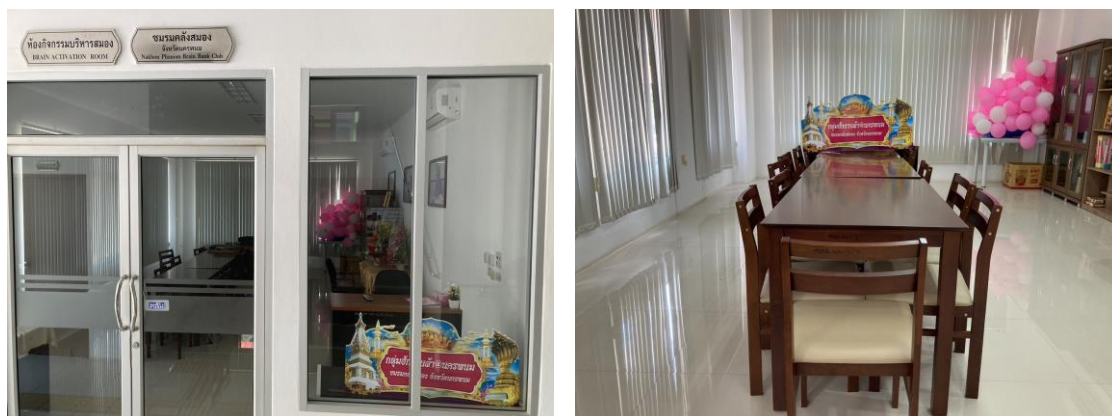

กลุ่มอัยงานผ้า ที่ตั้ง อาคารศูนย์พัฒนาคุณภาพชีวิตและส่งเสริมอาชีพผู้สูงอายุจังหวัดนครพนม

ภาพการทำงานร่วมของธนาคารออมสิน



ธนาคารออมสิน ภาค 10 และธนาคารออมสิน สาขาอำเภอเมืองนครพนม จังหวัดนครพนม ร่วมกับสถาบันวิจัยและพัฒนา มหาวิทยาลัยนครพนม ลงพื้นที่กำกับติดตามการทำงานของกลุ่มฮักงาน พร้อมให้แนะนำ ข้อเสนอแนะในการทำงาน และส่งมอบชุดอุปกรณ์ไลฟ์สดให้ทางกลุ่มนำไปใช้ประโยชน์ในการไลฟ์ขายสินค้าผ่านทางสื่อสังคมออนไลน์ เพื่อเพิ่มช่องทางการจัดจำหน่ายสินค้าให้แก่กลุ่ม

ภาพถ่ายร่วมกับหน่วยงานภาคี



ทีมอาจารย์และนักศึกษาเข้าพบ นายวรนกฤติ ส่องสิริส นักพัฒนาสังคม กรมกิจการผู้สูงอายุ กระทรวงการพัฒนาสังคมและความมั่นคงของมนุษย์ และรองประธานกลุ่มฮักงานผ้า ภาคีเครือข่ายความร่วมมือ เพื่อขอทราบข้อมูลกลุ่ม

ภาพเมื่อนำสินค้าไปจำหน่ายในสถานที่ต่างๆ



ศูนย์แสดงผลิตภัณฑ์ภูมิปัญญาผู้สูงอายุ จังหวัดนครพนม และผลิตสินค้าตามออเดอร์ ที่ลูกค้าสั่งและนำส่งให้ลูกค้าโดยตรง

ภาพหมู่คณะกรรมการ/สมาชิกของกลุ่ม



E-Posters



สินค้าแนะนำ

กระเป๋าผ้า กอล์ฟนาคา โจนท์

ราคาเพียง 690 บาท



"ลายกอล์ฟนาคา โจนท์"

ที่เกิดจากการที่คิดร่วมกันของกลุ่ม ที่ต้องการสื่อสารถึงความเป็นมาของความคิด ความเชื่อ วัฒนธรรม
ภูมิประเทศของคนในท้องถิ่น ผ่านการออกแบบลวดลายกระเป๋าของกลุ่มผู้สูงอายุที่เกิดความภาคภูมิใจในงาน
งานฝีมือของตนเองกลุ่มชกงานผ้า



Storyboard VTR

File Name: VTR ลมลิน EXP1.mp4
File Size: 215 MB (225,903,210 bytes)
Resolution: 1920x1080 (16:9)
Duration: 00:03:00

MPC-HC



คู่มือ

คู่มือ กระบวนการสร้าง online marketing



กลุ่มฮักงานผ้า

188/1 ถ.สุนทรวิจิตร ต.ในเมือง อ.เมือง จ.นครพนม 48000

โทรศัพท์ 089 711 9438

คู่มือ กระบวนการสร้าง
online marketing

คำนำ

คู่มือ กระบวนการสร้าง online marketing จัดทำขึ้นเพื่อเป็นแนวทางด้านการตลาดของกลุ่มฮักงาน
ผ้าโดยมีเนื้อหา ดังนี้ การสร้าง G-MAIL สร้างเพจเฟสบุ๊ค บนออนไลน์ การไลฟ์บนเฟสบุ๊คและการจัดส่งสินค้า
เพื่อเป็นแนวทางการจัดการตลาดของกลุ่ม

คณะผู้จัดทำ

30 สิงหาคม 2566



การสร้าง G-MAIL

การสมัคร Gmail ถือว่าเป็นการสร้างบัญชีอีเมลภายใต้ Google ที่ไว้ใช้สำหรับติดต่อสื่อสาร รวมถึงใช้งานบริการต่าง ๆ ที่เปิดให้ผู้ใช้ที่มีอีเมลลงท้ายด้วย @gmail.com สามารถเข้าไปใช้งานฟรี เช่น Google Drive, Google Meet, Google Play, YouTube

ขั้นตอนการสร้าง Gmail

- ขั้นแรกให้เข้าท่านเข้าไปที่เว็บไซต์ <https://accounts.google.com> เมื่อเปิดมาแล้วจะเห็นแบบฟอร์มการลงทะเบียน เหมือนรูปตัวอย่างด้านล่างนี้ ให้ท่านกรอกรายละเอียด ข้อมูลส่วนตัวของท่าน
 - กรอกชื่อ - นามสกุล ของผู้ที่ทำการสมัคร ลงทะเบียน
 - จากนั้นกดปุ่ม “ถัดไป”

- ระบุ วันเดือนปีเกิด ของผู้สมัครลงทะเบียน (ปีเกิดใส่เป็นปี ค.ศ.)
- เพศ ให้เลือก ชาย หรือหญิง จากนั้นกดปุ่ม “ถัดไป”

Google

เลือกอีเมล Gmail ของคุณ
เลือกอีเมล Gmail หรือสร้างอีเมลของคุณเอง

lerkamit1@gmail.com

lerkamit541@gmail.com 1

สร้างที่อยู่ Gmail ของคุณเอง

สร้างอีเมล Gmail
Lerkamit2566 2@gmail.com

คุณใช้ตัวอักษร ตัวเลข และจุดได้

 [ถัดไป](#)

- กดสร้างที่อยู่ Gmail ของคุณเอง
- ตั้งชื่อผู้ใช้ หรือ บัญชี Google ตั้งตามที่ต้องการได้
- จากนั้นกดปุ่ม “ถัดไป”

Google

สร้างรหัสผ่านที่รัดกุม
สร้างรหัสผ่านที่รัดกุมซึ่งมีทั้งตัวอักษร ตัวเลข และสัญลักษณ์

รหัสผ่าน
●●●●●●●●

แสดงรหัสผ่าน

 [ถัดไป](#)

- ตั้งรหัสผ่าน สำหรับเข้าใช้งาน Gmail (ตัวอักษร ตัวเลข และสัญลักษณ์ 8 ตัวขึ้นไป)
- จากนั้นกดปุ่ม “ถัดไป”

Google

พิสูจน์ว่าคุณไม่ใช่หุ่นยนต์

รับรหัสยืนยันที่ส่งไปยังโทรศัพท์ของคุณ

หมายเลขโทรศัพท์

084****468

Google จะยืนยันหมายเลขนี้ทาง SMS (อาจมีค่าบริการ)

ถัดไป

- กรอกเบอร์โทรศัพท์ เพื่อใช้รับรหัสยืนยันตน (จำเป็นมากในกรณีที่ท่านลืมรหัสผ่าน)
- จากนั้นกดปุ่ม “ถัดไป”

Google

ป้อนรหัส

ป้อนรหัสยืนยัน 6 หลักเพื่อยืนยันว่าคุณได้รับข้อความ

ป้อนรหัส

G- 370611

รับรหัสใหม่ (13 วินาที)

ถัดไป

- กรอกรหัสยืนยันที่ได้รับใน SMS จากเบอร์ที่ระบุไว้ แล้วกดยืนยัน

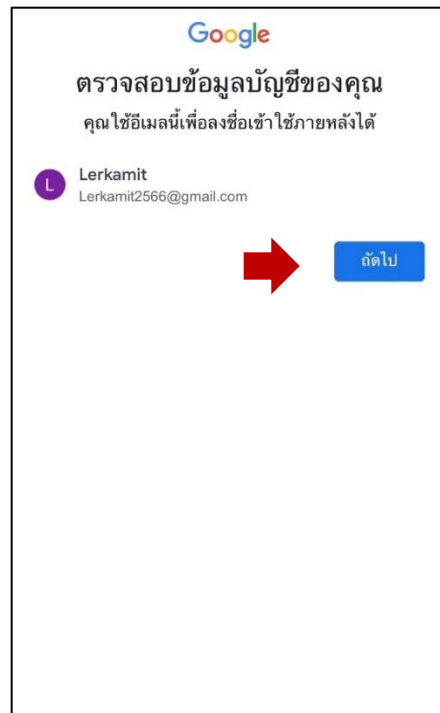

- ตรวจสอบข้อมูลบัญชี ให้กด “ถัดไป”

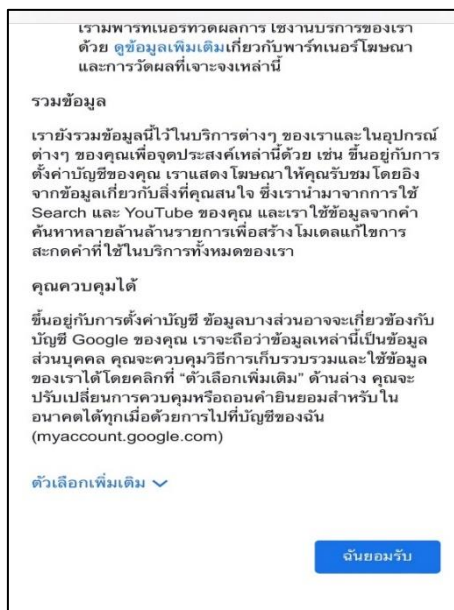

- ให้ท่านที่ต้องการลงทะเบียน สมัคร Gmail เลื่อนอ่าน “นโยบายความเป็นส่วนตัวและข้อกำหนด” ให้จบ เพื่อให้เกิดความเข้าใจถึงการใช้งาน จากนั้นจึงกดปุ่ม ยอมรับ เพื่อทำตามขั้นตอนต่อไป



- หากท่านทำถูกต้องทุกขั้นตอน โดยไม่ขึ้นข้อความสีแดงแจ้งเตือน แสดงว่าการลงทะเบียน **สมัคร อีเมล** ของท่านเสร็จสมบูรณ์เรียบร้อยแล้ว โดยจะมีข้อความต้อนรับจากระบบ นั้นหมายถึง Gmail หรือ Google Account พร้อมใช้งานได้ที่ทันที
- หลังจากท่านทำการสมัครเสร็จเรียบร้อยแล้ว ท่านสามารถใช้บัญชีอีเมล และรหัสผ่าน ที่ได้สมัครไว้ ลองเปิดเข้าใช้งานดูได้ โดยอีเมลที่ได้จะมีชื่อต่อท้ายด้วย **@gmail.com**

2

สร้างเพจเฟสบุ๊คบนออนไลน์

การสร้างเพจ Facebook จึงเป็นสิ่งจำเป็นที่ธุรกิจออนไลน์ทุกขนาดต้องให้ความสำคัญ เพราะการทำเพจ Facebook จะเข้ามาช่วยสร้างยอดขายและนำพาธุรกิจของคุณให้เติบโตได้ในที่สุด ในบทความนี้จึงขออธิบาย วิธีสร้างเพจ Facebook และสร้างเพจขายของดีต่อธุรกิจ

Facebook Fanpage คืออะไร



Facebook Fanpage คือ หน้าเว็บไซต์ 1 หน้าที่อยู่บน Facebook โดยคุณ
สามารถสร้างเพจ Facebook ขึ้นในนามของธุรกิจ
แบรนด์ ผลิตภัณฑ์ หรือองค์กร เพื่อใช้ในการซื้อขายสินค้า โปรโมทสินค้า
แจ้งข่าวสารต่าง ๆ ที่เกี่ยวข้องกัธุรกิจ รวมทั้งพูดคุยแลกเปลี่ยนความคิดเห็นของ
แบรนด์กับกลุ่มลูกค้าได้ในช่องทางเดียว

สร้างเพจขายของดีต่อธุรกิจอย่างไร

เพื่อให้มองเห็นภาพว่า “ทำไมธุรกิจจึงจำเป็นต้องสร้างเพจ Facebook” ข้อดีของการสร้างเพจ ที่มีต่อการโปรโมทสินค้าและบริการ ดังนี้

ช่วยโปรโมทแบรนด์ สินค้า และบริการของคุณ

จุดประสงค์ข้อแรก ๆ ของการสร้างเพจ Facebook การสร้างเพจไว้เพื่อโปรโมทสินค้าและบริการให้เป็นที่รู้จักมากขึ้น เพื่อเพิ่ม Conversion ให้เกิดขึ้นในอนาคต อาจใช้ Facebook Fanpage เป็นเพียงช่องทางการโปรโมทสินค้าใหม่ ๆ ผ่านการทำคอนเทนต์ Facebook ในขณะที่บางธุรกิจอาจตั้งใจจะสร้างเพจขายของ เพื่อให้ลูกค้าเลือกชมและสั่งซื้อสินค้าได้ทันทีผ่าน Inbox

เพิ่มยอดการเข้าชมเว็บไซต์

สร้างเพจ Facebook ควบคู่ไปกับการสร้างเว็บไซต์ เพื่อสร้างรายได้จาก Facebook และหน้า Google Search ไปพร้อม ๆ กัน อย่างไรก็ตาม สามารถแนบลิงก์บทความบนหน้าเว็บไซต์ลงในโพสต์บน Facebook Fanpage เพื่อเพิ่มยอดการเข้าชมเว็บไซต์ได้ ซึ่งจะเป็นผลดีกับการทำ SEO ด้วย

เสริมสร้างปฏิสัมพันธ์ที่ดีระหว่างแบรนด์กับลูกค้า

การทำเพจ Facebook จะช่วยอำนวยความสะดวกในการวางกลยุทธ์การขายแล้ว ยังสามารถใช้เป็นช่องทางในการติดต่อสื่อสาร สอบถามความต้องการของลูกค้า เพื่อสร้างปฏิสัมพันธ์อันดี และเก็บข้อมูลความพึงพอใจ นำไปพัฒนาสินค้าต่อในอนาคต

วิธีสมัครเพจ Facebook

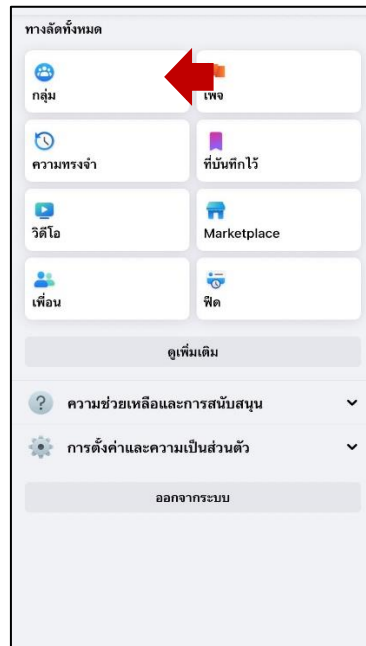

- เปิดแอปพลิเคชัน Facebook ขึ้นมา แตะที่ไอคอน “เมนู” จากนั้นแตะที่คำว่า “เพจ”



- เลือก “สร้าง” เพื่อเริ่มสร้างเพจ Facebook

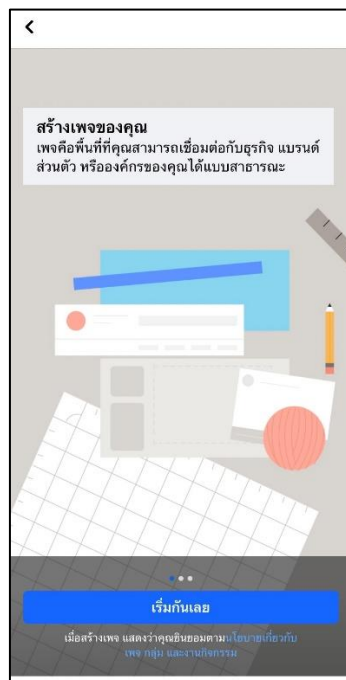

- ระบบจะลิงก์เข้าสู่หน้าการสร้างเพจ แต่ที่ “เริ่มกันเลย” เพื่อเริ่มการสร้างเพจผ่านโทรศัพท์มือถือ

- ตั้งชื่อเพจ จากนั้นกดปุ่ม “ถัดไป”

<

หมวดหมู่โดยตรงกับ LERKA ที่สุด
หมวดหมู่จะช่วยให้คุณค้นหาเพื่อนที่พบในผลการค้นหา คุณสามารถเพิ่มได้ถึง 3 หมวดหมู่

✕ ร้านขายของชำ

ค้นหาหมวดหมู่

หมวดหมู่ยอดนิยม

นักดนตรี/วงดนตรี สุขภาพ/ความงาม

ร้านขายของชำ

สร้าง

- ใส่ข้อมูลสำคัญต่าง ๆ ตามที่ระบบกำหนด อาทิ หมวดหมู่

<

ตั้งค่าเพจของคุณให้เสร็จ
สำเร็จ! คุณสร้าง LERKA ขึ้นมาแล้ว คราวนี้ใส่รายละเอียดเพิ่มเติมเพื่อช่วยให้คุณเชื่อมต่อกับคนได้

📍 **ทั่วไป**

คำอธิบายตัวเอง

อธิบายว่าเพจของคุณเกี่ยวกับอะไร

📄 **ติดต่อ**

เว็บไซต์

อีเมล

หมายเลขโทรศัพท์

📍 **ตำแหน่ง**

คุณภาพเพจ: พอใช้

เทียบกับเพจที่คล้ายกันที่ได้รับการมีส่วนร่วมสูง

ถัดไป

- ทางกรติดต่อ ตำแหน่ง เวลาทำการ ฯลฯ
- จากนั้นกดปุ่ม “ถัดไป”

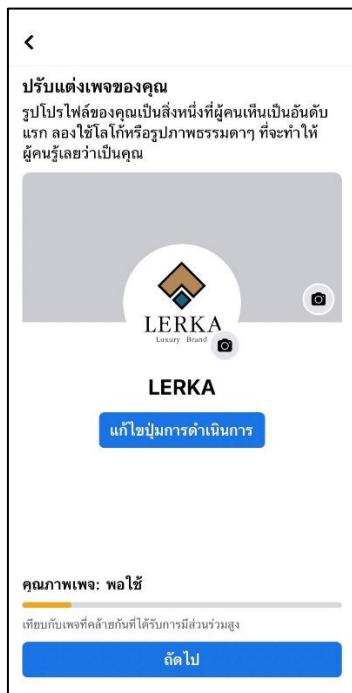

- ปรับแต่งเพจ แล้วจากนั้นกดปุ่ม “ถัดไป”



- เรียบร้อยแล้วในการสมัครเพจเฟซบุ๊ก

3

๓

การไลฟ์บนเฟสบุ๊ก

Live Facebook หรือ “ไลฟ์สด” ที่หลาย ๆ คนเรียกกันจนติดปาก คือ ประเภทการโพสต์จาก Facebook ที่ผู้ใช้งานสามารถทำการ “ถ่ายทอดสด” เรื่องราวต่าง ๆ ได้แบบ Real Time ผ่านบน Facebook ส่วนตัว หรือบนเพจของตัวเอง โดยผู้ใช้งานคนอื่น ๆ สามารถมีส่วนร่วมกับการถ่ายทอดสดได้พร้อมกัน บทนี้จะอธิบายอุปกรณ์ที่ต้องเตรียมก่อนไลฟ์สดและสอนการไลฟ์สด

อุปกรณ์ที่ต้องเตรียมก่อนไลฟ์สด Facebook บนมือถือ

1. **มือถือสมาร์ทโฟน** : พระเอกตัวสำคัญในการ Live Facebook บนมือถือ นั่นก็คือโทรศัพท์สมาร์ทโฟน สามารถไลฟ์ขายของได้ทุกที่
ควรมือถือสมาร์ทโฟนอย่างน้อย 2 เครื่อง หรืออีกหนึ่งเครื่องจะเป็นแท็บเล็ตก็ได้
ใช้ live ขายของ 1 เครื่อง และอีกเครื่องสำหรับการรับออเดอร์และตอบคำถามแบบข้อความ



ที่มารูปภาพ: <https://www.remobie.com/>

2. **อินเทอร์เน็ต** : ปัจจัยสำคัญที่ขาดไม่ได้ของการไลฟ์สดขายของ เพราะเป็นการขายออนไลน์แบบ Real Time ดังนั้นสัญญาณอินเทอร์เน็ตต้องดี



3. **ขาตั้งกล้อง** : Facebook Live สดบนมือถือ จำเป็นต้องมีขาตั้งกล้อง เพราะถ้าไม่มีอุปกรณ์ตัวนี้ ก็จะทำให้ภาพสั่นได้



ที่มารูปภาพ: <https://www.ec-mall.com/reviews-unbox/>

4. **ไฟไลฟ์สด** : ช่วยเพิ่มแสงให้มองเห็นผู้ไลฟ์และสินค้ามากยิ่งขึ้น เพื่อให้ผู้ชมจะได้มองเห็นได้ชัดเจนในตัวสินค้า ตัวไฟไลฟ์สดยังมาพร้อมกับขาตั้งกล้องแล้วด้วยนะ 2 in 1



ที่มารูปภาพ: <https://notebookspec.com/web/>

วิธี Live Facebook บนมือถือ



- เข้าไปที่ Facebook Page ที่ต้องการไลฟ์สด และกดที่ปุ่ม “สร้าง”

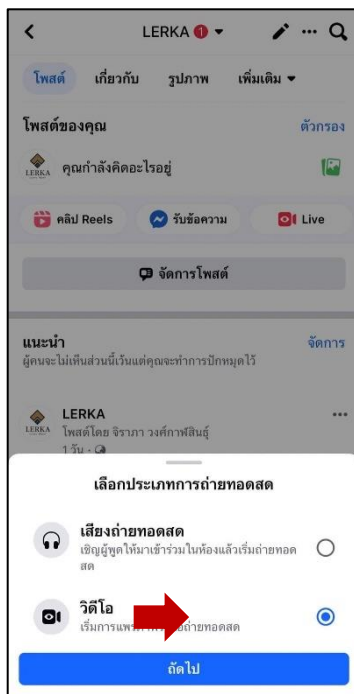

- กดเลือกที่ไอคอน Live “วิดีโอ”

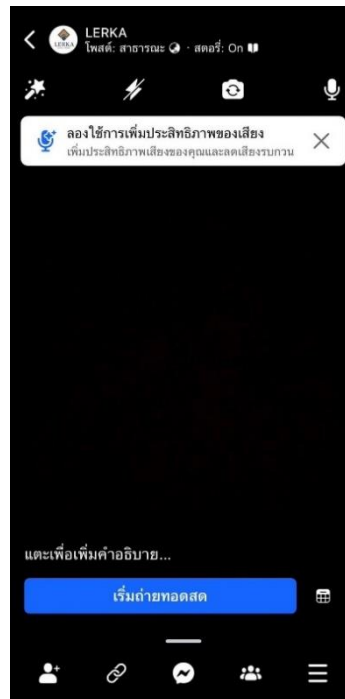

- “แตะ” ตั้งชื่อเรื่องให้กับไลฟ์สด
- พร้อมไลฟ์แล้วกด “เริ่มต้นวิดีโอถ่ายทอดสด” ได้เลย

4



การจัดส่งสินค้า

การขายของออนไลน์ สิ่งที่สำคัญที่สุดคือ เรื่องของการบรรจุ และ การจัดส่งสินค้า ให้ถึงมือลูกค้าได้อย่างตรงเวลา สินค้าอยู่ใน สภาพ ที่สมบูรณ์ที่สุด

การจัดส่ง

บริษัท ไปรษณีย์ไทย จำกัด



- ไปรษณีย์ด่วนพิเศษในประเทศ (EMS)
- ไปรษณีย์ด่วนพิเศษระหว่างประเทศ
- บริการไปรษณีย์ เช่น ไปรษณีย์ในประเทศ และ ไปรษณีย์ระหว่างประเทศ
- บริการการเงิน เช่น ธนาคารออมสิน บริการชำระเงินผ่านบริการไปรษณีย์ ฯลฯ

ติดต่อ: ไปรษณีย์นครพนม

ที่อยู่: 208 ถนนสุนทรวิจิตร ตำบลในเมือง อำเภอเมืองนครพนม นครพนม 48000

เว็บไซต์ <http://www.thailandpost.com>

โทรศัพท์: 0-4251-2945



เคอรี่ เอ็กซ์เพรส (Kerry Express)



- บริการจัดส่งในประเทศไทย
- บริการจัดส่งด่วน
- บริการเก็บเงินปลายทาง
- บริการส่งธุรกิจ ถึง ธุรกิจ
- บริการส่งบุคคล ถึง บุคคล

ติดต่อ: บริษัท เคอรี่ เอ็กซ์เพรส จำกัด

ที่อยู่: 161 หมู่ที่ 6 หนองญาติ เมืองนครพนม นครพนม 48000

โทรศัพท์: 1217

เว็บไซต์: <https://th.kerryexpress.com/>

นึมเอ็กซ์เพรส (Nim Express)



- บริการส่งสินค้าถึงสถานที่ปลายทาง
- รับฝากสินค้า กรณีลูกค้าไม่สะดวกมารับ
- บริการบรรจุสินค้า ณ จุดรับ - ส่งสินค้า

ติดต่อ: Shop นครพนม

ที่อยู่: 121 ถ.นิตโย ต.ในเมือง อ.เมือง จ.นครพนม

โทรศัพท์: 02-096-3333

เว็บไซต์: <https://nimcheck.org>

J&T express

J&T EXPRESS



- เพื่อเพิ่มความรวดเร็วและคุณภาพในการบริการจัดส่งพัสดุให้ลูกค้า ส่งง่าย นำจ่ายรวดเร็ว อีกทั้งระบบการชดเชยที่มีประสิทธิภาพ
- จัดส่งได้อย่างรวดเร็ว
- ธุรกิจครอบคลุมบริการขนส่งด่วนทั้งในเมือง
- คุณภาพการบริการให้กับลูกค้า

ติดต่อ: J&T EXPRESS นครพนม(DP/DC)

ที่อยู่: 381 34 ถนน นิตโย ตำบล หนองญาติ เมือง นครพนม 48000

โทรศัพท์: 098 216 2245

เว็บไซต์: <https://chillcheck.org>

Pocketbook

เลอค่า (LERKA)

กระเป๋าผ้าทอปักควิลท์มือสวดลาย “เกล็ดนาคา โขนหี”

มหาวิทยาลัยนครพนม



‘ความสุข’ ที่ล้ำค่า
by เลอค่า (LERKA)



ผลิตภัณฑ์ก่อนพัฒนา

กลุ่มอภี้งานผ้า ศูนย์พัฒนาคุณภาพชีวิตและส่งเสริมอาชีพผู้สูงอายุจังหวัดนครพนม ได้พัฒนาและออกแบบผลิตภัณฑ์กระเป๋าผ้าทอพื้นเมือง โดย บูรณาการคนสามช่วงวัย ผลักดันกระเป๋าผ้าทอพื้นเมืองสู่ตลาดออนไลน์ และออกแบบผลิตภัณฑ์กระเป๋าผ้าทอมือ“ปักแป๊ก” ภายใต้แบรนด์ “เลอค่า (LERKA)” ตามสโลแกนผลิตภัณฑ์ “ ‘ความสุข’ ที่ล้ำค่า by เลอค่า (LERKA) ” ที่ต้องการส่งมอบผลิตภัณฑ์ที่สวยงาม ผ่านความตั้งใจในการปักควิลท์ลายผ้าบนกระเป๋าทอพื้นเมืองงานแฮนด์เมด ที่ต้องการอนุรักษ์งานปักเย็บด้วยเทคนิคควิลท์ผ้าด้วยมือเพื่อให้เกิดลวดลายที่สวยงาม มีเอกลักษณ์ของชุมชน กลิ่นไอของคนท้องถิ่น ผ่านการออกแบบลวดลายชื่อ “ลายเกล็ดนาคา โขนหี” ที่เกิดจากการสกัดความคิดร่วมกันของกลุ่ม ที่ต้องการสื่อถึงความ เป็นมาของความคิดความเชื่อ วัฒนธรรม ภูมิประเทศของคนในท้องถิ่น ผ่านลวดลายบนกระเป๋าทอของกลุ่มผู้สูงอายุที่ เกิดความภาคภูมิใจในผลงานงานฝีมือของตนเองสามารถพึ่งพาตนเองและเอื้ออาทรแบ่งปันแก่ผู้อื่นในสังคม



ผลิตภัณฑ์หลังพัฒนา

งานพัฒนาด้านภูมิปัญญา

ลวดลายที่ปักควิลท์ลงบนผ้า “ลายเกล็ดนาคา โขนหี” ลวดลายที่เป็นเอกลักษณ์ขนาด มาจากพญาศรีสัตนาคราช สิ่งศักดิ์สิทธิ์ที่นครพนมเคารพสักการบูชา และลายคลื่นแม่น้ำโขงที่ไหลพาดผ่านตลอดแนวตั้งผู้คนที่ยกย่องภูมิแม่น้ำโขงนับถือถึงความรักความผูกพันและความเชื่อที่สืบทอดกันมา



กลุ่มอาชีพอภี้งานผ้า 188/1 ถนนสุนทรวิจิตร ตำบลในเมือง อำเภอเมืองนครพนม จังหวัดนครพนม 48000
 กรองกาญจน์ จันทนิตย์ : รองประธานกลุ่ม โทร. 089 711 9438



รักชาติ

